

# CARACTERISTIQUES TECHNIQUES

COMPACTEUR DE DECHETS

BC 673 RB-5, BC 773 RB-5

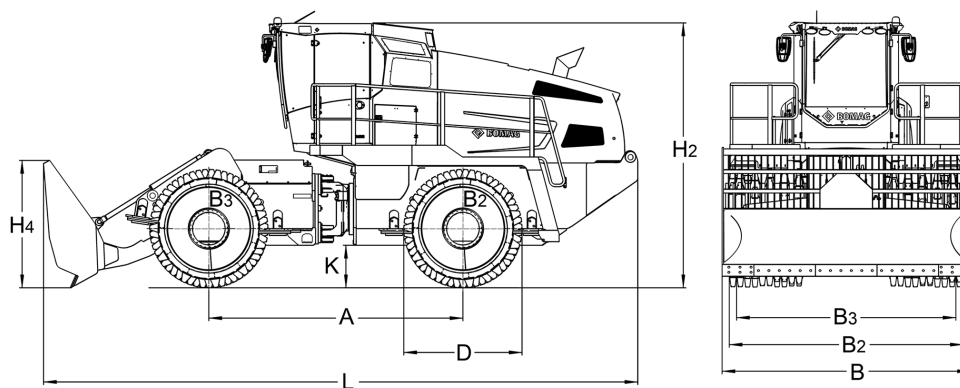



**Dimensions en mm**

	<b>A</b>	<b>B</b>	<b>B2</b>	<b>B3</b>	<b>D</b>	<b>H2</b>	<b>H4</b>	<b>K</b>	<b>L</b>
<b>BC 673 RB-5</b>	3890	3800	3692	3467	1810	4060	1950	650	9110
<b>BC 773 RB-5</b>	3890	3800	3692	3467	1810	4060	1950	650	9110

**Volume(s) d'expédition en m3**

<b>BC 673 RB-5</b>	140,549
<b>BC 773 RB-5</b>	140,549

## Caracteristiques Techniques

## BOMAG BC 673 RB-5

## BOMAG BC 773 RB-5

### Poids

Poids max. de service .....	kg	34.300	37.900
Poids de service CECE .....	kg	33.700	37.300
Charge sur essieu avant / arrière CECE .....	kg	16.200/17.500	18.100/19.200

### Caracteristiques de marche

Vitesse avant (1) .....	km/h	0- 12,0	0- 12,0
Vitesse arrière (1) .....	km/h	0- 12,0	0- 12,0
Aptitude en pente max. (Dependant des ca .....	%	100	100
Force max. de poussée .....	kN	346	394

### Entrainement

Fabricant du moteur .....		Merc.-Benz	Merc.-Benz
Type .....		OM 471 LA	OM 471 LA
Norme sur les gaz d'échappement .....		Stage V / TIER4	Stage V / TIER4
Traitement des gaz d'échappement .....		DOC+DPF+SCR	DOC+DPF+SCR
Refroidissement .....		Liquide	Liquide
Nombre de cylindres .....		6	6
Puissance ISO 9249 .....	kW	340,0	340,0
Puissance SAE J 1349 .....	hp	456,0	456,0
Régime du moteur .....	min-1	1.700	1.700
Commande de translation .....		hydrost.	hydrost.
Tension de service .....	V	24	24

### Roues de compactage

Largeur hors-tout avant / arrière .....	mm	1.125/1.125	1.125/1.125
Diamètre extérieur (avant) .....	mm	1.810	1.810
Diamètre extérieur (arrière) .....	mm	1.810	1.810
Nombre de dents/couteaux avant .....		55	55
Nombre de dents/couteaux arrière .....		55	55
Largeur de compactage par roue .....	mm	1.238	1.238

### Freins

Frein de service .....		hydrost.	hydrost.
Frein de parking .....		hydroméc.	hydroméc.

### Direction

Système de direction .....		artic.oscil.	artic.oscil.
Mode de direction .....		hydraulique	hydraulique
Angle de braquage / d'oscillation +/- .....	grad	40/15	40/15
Rayon de braquage intérieur .....	mm	3.756	3.756

### Lame bulldozer

Réglage au dessus du niveau du sol .....	mm	1.200	1.200
Réglage au dessous du niveau du sol .....	mm	50	50
Capacité de la lame selon SAEJ 1265 .....	m3	11,6	11,6

### Capacités

Carburant .....	l	650,0	650,0
Huile moteur .....	l	39,0	39,0
Huile hydraulique .....	l	350,0	350,0
AdBlue ® .....	l	40,0	40,0

Sous réserve de modifications techniques. Les machines peuvent être illustrées avec des options.

## Equipements standards

## Equipements en option

- Roues de compactage Polygon, dents avec capuchon interchangeable
- Roues de compactage Premium avec dents très résistantes à l'usure
- Lame bulldozer 3800mm
- Semi-U-Blade 3750mm
- Semi-U-Blade 4480mm
- PS3 Pelle 3800mm
- Lame bulldozer 4350mm
- Chauffage auxiliaire
- Extincteur
- Peinture couleur spéciale
- Huile biologique
- Install. de ventilation de protection (Prééquipement)
- Verrouillage à clé du capot (antivol)
- Outillage
- Tarpomatic (Prééquipement)
- Tachygraphe
- Kit hivernal 115V
- Kit hivernal 230V
- TELEMATIC POWER

