

Pelle sur pneus

# A 924

Litronic®

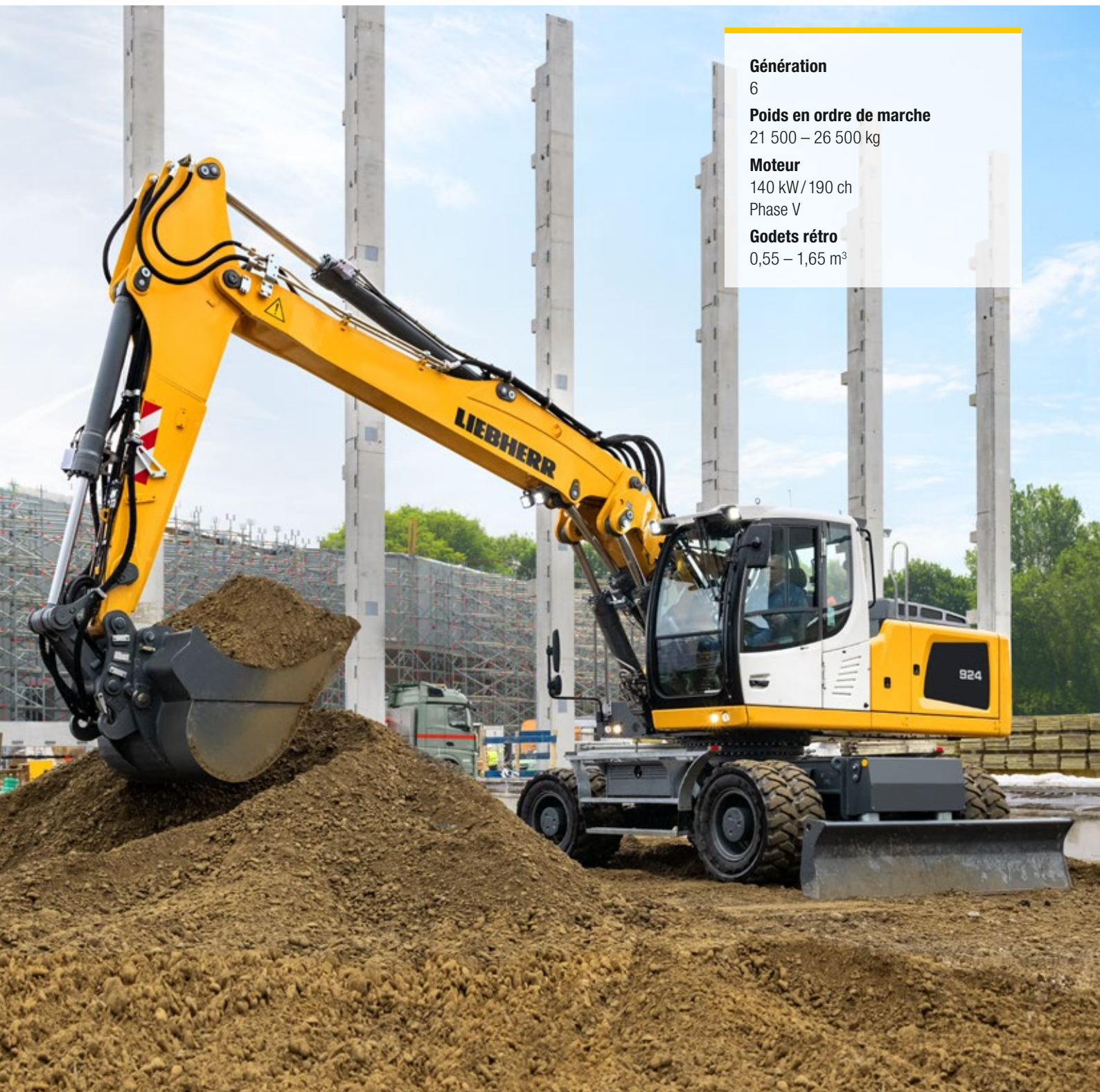

**Génération**

6

**Poids en ordre de marche**

21 500 – 26 500 kg

**Moteur**

140 kW/190 ch

Phase V

**Godets rétro**

0,55 – 1,65 m<sup>3</sup>

# LIEBHERR

## Performances

La durabilité et la stabilité combinées à la force, la puissance et la précision

## Rentabilité

Un investissement avantageux – une rentabilité totale et une protection maximale de l'environnement

### Poids en ordre de marche

21 500 – 26 500 kg

### Moteur

140 kW/190 ch

Phase V

### Godets rétro

0,55 – 1,65 m<sup>3</sup>



## Fiabilité

Compétence, stabilité, innovation –  
une expérience éprouvée

## Confort

Une avance confortable – une qualité  
de travail accrue associée au bien-être

## Facilité d'entretien

Un service assuré sur toute la ligne –  
simple, rapide et sûr



# Performances



## La durabilité et la stabilité combinées à la force, la puissance et la précision

Partout dans le monde, les pelles sur pneus Liebherr sont synonymes de puissance et de rapidité. Grâce à elles, les conducteurs de machine accomplissent chaque jour des exploits de performance. Terrassement classique, construction routière, aménagement de canalisations ou pose de conduites : les pelles sur pneus Liebherr permettent d'atteindre plus vite plus d'objectifs.

## Niveau de rendement maximal

### Augmenter l'efficacité

La A 924 Litronic allie puissance et dynamique. Les lourds travaux de terrassement sont ainsi terminés plus rapidement, permettant ainsi de passer plus vite aux tâches suivantes. Cette pelle sur pneus offre donc une solution efficace pour tous les chantiers nécessitant un rendement d'extraction élevé et une forte flexibilité mobile.

### Un équipement robuste

Pour les applications particulièrement confrontées à l'usure, telles que les travaux réalisés dans des conditions extrêmes, la manutention fréquente de charges lourdes, la démolition ou l'utilisation de balanciers longs, Liebherr a conçu l'équipement robuste. La construction en caissons renforcée est garante de la durée de vie élevée de l'équipement.

### Couple de rotation élevé

Le vérin hydraulique séparé dans le circuit d'orientation fermé alimente exclusivement le mécanisme de rotation en huile hydraulique. Le débit maximal est ainsi toujours à disposition pour la rotation de la tourelle, pour des déplacements rapides et dynamiques.



## Précision des manoeuvres

### Plus précise

Grâce au manipulateur en croix Liebherr, le conducteur bénéficie de l'extrême sensibilité du système hydraulique de Liebherr. Il peut ainsi, dans les temps les plus brefs, s'acquiescer des tâches les plus exigeantes, non seulement à vitesse réduite mais également à puissance maximum. Voilà de nombreuses années que Liebherr utilise une commande proportionnelle continue à quatre axes. Minces et ergonomiques, les commandes proportionnelles ajoutent à la commande machine classique des fonctionnalités disponibles de manière intuitive et sans avoir à déplacer la main. Des fonctions typiques sont par exemple les mouvements de pression élevée et moyenne pour les outils mais également l'abaissement des appuis. Des boutons, placés sur le manipulateur en croix et configurables individuellement, assurent des fonctions et un confort supplémentaires.

### Frein de travail automatique

Le frein de travail automatique rend une activation manuelle de la pédale de frein superflue et simplifie ainsi la commande de la machine. Si la machine est immobile, le frein retombe automatiquement. Le frein de travail automatique peut en outre être combiné au blocage automatique de l'essieu oscillant.

### Transmission

- Grande force de traction pour une accélération rapide et puissance moteur élevée pour une haute vitesse de translation en montée
- Réduction des temps de déplacement improductifs entre les sites d'intervention et sur le chantier
- Plus vite au but – Plus vite productive

### Force d'extraction

- Forces de cavage et de pénétration élevées
- Pour un rendement d'extraction durablement élevé même sur sols durs
- Force d'extraction supérieure pour des résultats plus rapides

### Commande de direction par manipulateur

- La commande de direction par manipulateur, proposée en option, permet au conducteur de piloter proportionnellement la pelle sur pneus avec le manipulateur miniature
- Les mouvements de travail et de translation peuvent être réalisés sans avoir à changer les mains de place
- Une commande plus efficace pour plus de productivité

# Rentabilité



## Un investissement avantageux – une rentabilité totale et une protection maximale de l'environnement

Les pelles sur pneus Liebherr sont des engins qui allient une productivité élevée et une excellente rentabilité, et ce de série au départ de l'usine. Sur demande, l'efficacité de chaque pelle sur pneus peut encore être améliorée en dotant l'engin d'un godet productif Liebherr, d'une huile hydraulique Liebherr qui réduit la consommation de carburant ou d'un système d'attache rapide Liebherr. Pour plus de rendement par heure de service.

## Efficacité maximale

### Rendement énergétique

Grâce à une faible consommation en carburant et à des émissions réduites, le moteur diesel D934 de Liebherr protège l'environnement et ses ressources. Pour satisfaire aux exigences des directives antipollution de Phase V, Liebherr mise sur un système SCR (Selective Catalytic Reduction) innovant avec filtre à particules. Le système de conception maison réduit efficacement les émissions de gaz d'échappement sans occasionner de perte de performance.

### Outils Liebherr et LIKUFIX

Afin d'accroître la productivité des engins de construction, Liebherr propose une large gamme d'outils destinés aux domaines d'application les plus divers. De plus, les pelles hydrauliques peuvent être équipées d'un système de changement rapide hydraulique LIKUFIX de Liebherr. La combinaison de l'attache rapide hydraulique Liebherr avec le bloc de raccordement LIKUFIX permet de changer rapidement et en toute sécurité, depuis la cabine, des outils mécaniques et hydrauliques. Ce qui accroît leur capacité de 30% en moyenne. L'avancée du chantier s'accélère et les contrats sont menés à bien plus rapidement, d'où une augmentation du chiffre d'affaires réalisé avec chaque machine.

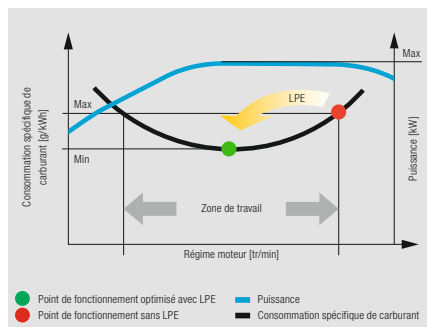

## Productivité augmentée

### Gestion efficace

LiDAT, le système de transmission de données et de localisation propre à Liebherr, assure une gestion, une surveillance et une commande efficaces de l'ensemble du parc de machines en ce qui concerne la saisie des données machines, l'analyse des données, la gestion du parc de machines et le service. Toutes les données machines importantes peuvent être visualisées via le navigateur Web à tout moment. LiDAT vous offre une documentation complète de l'opération, une disponibilité accrue par des temps d'immobilisation plus courts en cas de réparation, un support plus rapide fourni par le fabricant, une reconnaissance rapide des niveaux de charge/surcharge, et par conséquent un prolongement de la durée de vie des machines ainsi qu'une planification plus sûre au sein de votre entreprise. La version standard des machines de pelle sur pneus A 924 intègre service, ainsi qu'une utilisation d'1 an sans frais.

### Émissions et coûts d'exploitation réduits

- Respect des directives antipollution de Phase V grâce au système technologie SCR Liebherr innovant avec filtre à particules
- Moins d'émissions – Moins de coûts d'exploitation – Protection de l'environnement économique

### Faible consommation de carburant grâce à une commande de machine intelligente

- Le système Liebherr-Power Efficiency (LPE) optimise l'interaction entre les composants de l'entraînement en terme de rendement
- Le LPE permet d'exploiter la machine dans la plage de consommation de carburant spécifique la plus basse afin de diminuer la consommation tout en augmentant l'efficacité à performances égales

### Une valeur élevée à la revente

- Des matériaux haut de gamme et une production de grande qualité pour une utilisation de longue durée et une conservation à long terme de la valeur

# Fiabilité



## Compétence, stabilité, innovation – une expérience éprouvée

Parce que fiabilité rime avec sécurité, une sécurité qui influe de manière déterminante sur la réussite d'un projet. Depuis des décennies, Liebherr est synonyme de sécurité, une réputation qui s'appuie sur des engins de chantier fiables ainsi que sur un réseau de commercialisation et de SAV axé sur le client. Pour que chaque machine de BTP Liebherr puisse être ce qu'elle doit être : un investissement rentable.



## Une disponibilité élevée

### La qualité et la compétence

Notre expérience produit, la compréhension de la réalisation technique et du retour d'information client, les ventes et le SAV constituent une base qui nous permet de réaliser des idées délibérément tournées vers l'avenir et sont, depuis toujours, la marque de notre succès. De plus, Liebherr sait convaincre depuis des années grâce à la profonde internalisation de sa production et à ses solutions système. Les composants primordiaux tels que le moteur Diesel, les sous-ensembles électroniques, l'entraînement pivotant ou les vérins hydrauliques sont développés et produits en interne.

### Une construction robuste

Tous les éléments en acier sont conçus et fabriqués par Liebherr elle-même. Les tôles d'acier à haute résistance, dimensionnées pour les exigences les plus sévères, garantissent une grande rigidité à la torsion et une absorption optimale des efforts induits pour une grande longévité.

## Plus de sécurité

### Sécurité

Outre la performance et la rentabilité de la pelle sur pneus, la sécurité des personnes et des machines est au centre de nos préoccupations. Les dispositifs anti-rupture de flexibles montés de série sur les vérins de levage et de balanciers, les limitations de hauteur électroniques, le dispositif d'avertissement de surcharge, verre de sécurité feuilleté résistant aux projectiles, le dispositif de protection contre le retournement (ROPS) et la sortie de secours par la vitre arrière sont autant d'équipements qui assurent un niveau de sécurité maximal pendant les opérations.

### Stabilité maximum

Un train de roulement robuste avec appuis soudés à demeure garantissent une excellente stabilité au cours de chaque intervention ainsi qu'une longue durée de vie. La lame d'ancrage et de nivellement ainsi que les stabilisateurs ont été conçus pour les pires conditions, si bien que l'engin peut venir à bout de tous les travaux à pleine charge et en toute fiabilité.

### Protections contre les ruptures de conduites

Les protections contre les ruptures de conduites sur les vérins de levage et d'articulation empêchent un abaissement incontrôlé de l'équipement et assurent une sécurité maximale à chaque utilisation.



### Gestion de la qualité et des processus (QPDM)

- La QPDM permet d'enregistrer, de consigner et d'évaluer les données de production
- Automatisation des procédés de consigne et de contrôle
- Maîtrise des quantités élevées tout en garantissant la même qualité

### Une vision panoramique

- Skyview 360° : un système de caméras qui permet d'observer très facilement les zones à risques autour de l'engin
- Vitesse de fonctionnement élevée grâce à une visibilité panoramique améliorée
- Moins d'immobilisation grâce à la diminution des risques d'accident et de dommages
- Plus de sécurité et de flexibilité sur les chantiers à l'espace réduit

### Luminosité et durée de vie

- Les feux arrière à LED de série ne se contentent pas d'être esthétiques, ils offrent également une luminosité élevée et une durée de vie extrêmement longue
- Les feux de position avant à LED (de série) assurent une meilleure visibilité de la machine sur la route et ainsi une plus grande sécurité

# Confort



## Une avance confortable – une qualité de travail accrue associée au bien-être

La cabine de conduite Liebherr moderne offre les meilleures conditions pour un travail sain, concentré et productif. Plusieurs éléments de série y contribuent : un siège chauffé à suspension pneumatique, une climatisation automatique et des éléments de commande ergonomiques incluant une unité d'affichage avec écran tactile. Autre exemple illustrant, cette fois, l'équipement complet de sécurité : le système de protection au retournement (ROPS) sur la cabine est fourni de série et conforme à la norme ISO 12117-2.

## Cabine de grande qualité

### Climatisation automatique

Pour des performances maximum et le bien-être du conducteur, Liebherr équipe la A 924 d'une climatisation de série. La commande intuitive, par l'intermédiaire de l'écran tactile, permet de régler la température, la ventilation et les divers diffuseurs d'air vers la tête, la poitrine et les jambes. Le bouton unique dégivrer/désembuer permet de profiter en un temps record de vitres parfaitement dégagées.

### Sièges conducteur

Les versions de siège disponibles Standard, Confort et Premium offrent un confort d'assise du plus haut niveau. Le siège conducteur standard a déjà été fabriqué à base de matériaux de grande qualité et garantit un équipement de série complet comme la suspension pneumatique, un siège chauffant, un appuie-tête, un soutien lombaire et bien plus encore. Un luxe qui, à nos yeux, est indispensable dans tout engin de chantier.

### Le calme

La mise en oeuvre de paliers visco-élastiques, d'une bonne isolation acoustique ainsi que de moteurs Diesel silencieux permet de réduire les émissions sonores et les vibrations à un minimum. Le niveau sonore se limite ainsi à 72 dB(A) dans la cabine et à 103 dB(A) à l'extérieur.



### Remplissage du réservoir

- La pompe de remplissage du réservoir (option) permet de faire le plein directement de n'importe quel contenant
- Télécommande à fil et arrêt automatique lorsque le réservoir est plein pour plus de confort et un plein fait plus rapidement
- Faire le plein : c'est simple, rapide et sûr

### Vitre avant divisée en deux et rétractable

- Vue non-limitée sur la zone de travail grâce à la retraction de la vitre avant
- Mécanisme simple pour une ouverture rapide et intuitive
- Vitre avant divisible en deux

### Commande intuitive

- Affichage des données machine et de l'image de la caméra sur l'unité d'affichage 7" avec écran tactile et accès direct par barre de menus
- 20 emplacements d'enregistrement à affectation libre des outils pour un réglage simple et rapide de la pression et du débit d'huile par simple pression sur un bouton au moment du changement d'outil
- Le conducteur peut, lui-même, affecter les touches d'accès rapide aux options du menu les plus souvent utilisées

## Confort de commande

### Radio avec dispositif mains libres

La radio Liebherr (option) est compatible MP3, dispose d'un port USB et peut servir d'interface pour le dispositif mainslibres intégré. Si le conducteur de l'engin relie son smartphone à la radio via Bluetooth, l'écran tactile peut être utilisé pour gérer les appels. De ce fait, l'ensemble des commandes média, qu'il s'agisse de la radio, des MP3 ou des appels téléphoniques, passe par une unité centrale unique qui offre plus de visibilité, de simplicité et de confort.

### Unité de commande

Le grand écran tactile offre au conducteur une interface homme-machine simple et rapide qui met à sa disposition toutes les informations concernant le travail avec son engin. Un menu simple et intuitif permet de comprendre rapidement et d'en tirer le meilleur parti pour plus de productivité. Pourquoi faire compliqué quand on peut faire simple.

### Confort de la climatisation

Grâce à un chauffage auxiliaire efficace, le confort de la cabine est nettement plus élevé, ce qui augmente sensiblement le temps de travail productif et la sécurité du travail. La phase de préchauffe apporte une protection supplémentaire aux composants du moteur et réduit les effets d'usure.

# Facilité d'entretien



## Un service de taille – un partenaire performant le meilleur mode d'approvisionnement

Performantes, robustes et précises, les pelles sur pneus Liebherr s'illustrent également par une conception facilitant les interventions du service. Les opérations de maintenance s'accomplissent rapidement, simplement et en toute sécurité. Par conséquent, les coûts de maintenance et les temps d'immobilisation des engins de construction sont réduits au minimum.

## Une maintenance bien pensée

### Huiles hydrauliques à valeur ajoutée

Les huiles hydrauliques Liebherr atteignent une longévité de 6 000 heures de fonctionnement et même plus. Les vidanges n'ont plus lieu selon des intervalles fixes, mais en fonction du résultat de l'analyse de l'huile (effectuée toutes les 1 000 heures de fonctionnement ou une fois par an). L'huile hydraulique hors du commun « Liebherr Hydraulic Plus » atteint même une longévité d'au moins 8 000 heures de fonctionnement tout en réduisant la consommation de carburant de jusqu'à 5%.

### Mise à niveau avec les dernières technologies

Nouvelles directives antipollution, modification des prescriptions de sécurité ou nouveaux domaines d'utilisation : les exigences auxquelles votre machine doit faire face peuvent changer au fil des années. Grilles de protection, filtres et options supplémentaires pour le système hydraulique ne sont que quelques exemples du programme Liebherr Retrofit, avec lequel nous vous offrons une façon efficace de modifier votre machine.



## Un professionnel à vos côtés

### Remanufacturing

Le programme de remanufacturing Liebherr propose le re-traitement au meilleur marché des composants conformément aux plus hauts standards industriels. Différents niveaux de traitement peuvent être choisis : composants échangés, révision générale ou réparation. Ainsi, le client reçoit des composants de qualité d'origine à un prix très réduit.

### Conseils et prestations de service compétents

Un service de conseil compétent est une évidence pour Liebherr. Un personnel qualifié vous offre une aide décisionnelle pour vos besoins spécifiques : discussions de vente orientées vers l'application, accords de service, solutions alternatives de réparation avantageuses, gestion des pièces d'origine, transmission des données à distance pour la planification de l'utilisation et la gestion de la flotte.

### Graissage assuré parallèlement au travail

- Système de graissage centralisé entièrement automatique pour l'équipement et la couronne de rotation
- En option : extension possible à la biellette et au dispositif d'attache rapide
- Graissage assuré sans interrompre le travail pour plus de productivité

### Accès optimisé aux points d'entretien

- Portes d'entretien de grandes dimensions, à large ouverture et fermeture automatique
- Les filtres de l'huile moteur, du carburant, de l'air et de la cabine sont faciles et confortables à atteindre depuis du sol
- Le niveau d'huile dans le réservoir hydraulique peut être contrôlé à partir de la cabine
- Des opérations d'entretien courtes pour plus de productivité

### Service de pièces détachées plus rapide

- Pièces disponibles en continu : le service de pièces détachées de Liebherr est opérationnel 24 heures sur 24 pour nos distributeurs
- Catalogue en ligne de pièces détachées : sélection et commande rapides et fiables sur le portail Liebherr en ligne
- Grâce au suivi en ligne, l'état de votre commande peut être consulté à tout moment

# Pelle sur pneus A 924 Litronic en un coup d'oeil

## Équipement au concept et à la structure optimisés pour une fiabilité maximale

- Vérins hydrauliques Liebherr
- Large choix d'outils Liebherr (en option)
- Dispositifs d'attache rapide Liebherr (en option)
- Dispositifs anti-rupture de flexibles pour les vérins de volée et de balancier
- Avertisseur de surcharge (en option)
- Soupapes de maintien sur les vérins d'appui
- Flèche monobloc, HD version (en option)

## Une maintenance bien pensée pour une productivité accrue

- Système de graissage centralisé entièrement automatique pour la tourelle et l'équipement
- Grandes portes d'entretien à large ouverture
- Points de maintenance centralisés et accessibles depuis le sol
- Robinet d'arrêt hydraulique
- Huile hydraulique Liebherr, biodégradable (en option)
- Filtre pour l'air de la cabine à changement simple et rapide de l'extérieur
- Compartiment de rangement gauche, verrouillable
- Outillage étendu (en option)





### **Poste de travail ergonomique pour un confort maximal**

- Siège du conducteur Comfort / Premium (en option)
- Climatisation automatique
- Grand affichage 7" avec écran tactile
- Touches d'accès rapide
- Accoudoirs réglables
- Joysticks mobiles, de forme ergonomique
- Manipulateur de commande
- Commande proportionnelle avec manipulateur miniature
- Tool Control pour outils
- Grandes surfaces vitrées
- Commande confortable de la radio
- Grille de protection avant ajustable (en option)
- Vitres en verre de sécurité feuilleté résistant aux projectiles (en option)
- Projecteurs LED (en option)
- Surveillance des zones arrière et latérale
- Skyview 360° (en option)

### **Une technologie supérieure pour un maximum de performance et de rentabilité**

- Moteur Diesel Liebherr phase V
- Performance maximale dès 1 700 tr/min
- Post-traitement des gaz d'échappement avec technologie SCR Liebherr et filtre à particules
- Commande Load Sensing
- Liebherr-Power Efficiency (LPE)
- Sélection des modes (Sensitive, Eco, Power, Power-Plus)
- Ralenti automatique commandé par capteurs
- Grille de protection à mailles étroites devant l'aspiration du radiateur
- Circuit d'orientation fermé

# Caractéristiques techniques



## Moteur diesel

<b>Puissance selon norme ISO 9249</b>	140 kW (190 ch) à 1 700 tr/min
<b>Type</b>	Liebherr D934
<b>Conception</b>	4 cylindres en ligne
Alésage/Course	122 / 150 mm
Cylindrée	7,0 l
<b>Mode de combustion</b>	diesel 4 temps système d'injection Common-Rail suralimenté avec refroidissement de l'air d'admission réduction des gaz d'échappement
<b>Filtration</b>	filtre à air sec avec séparateur primaire et élément de sécurité
<b>Ralenti automatique</b>	contrôlé par capteur
<b>Circuit électrique</b>	
Tension	24 V
Batteries	2 x 135 Ah / 12 V
Alternateur	triphasé 28 V / 140 A
<b>Phase V</b>	
Emissions de substances nocives	selon la réglementation (EU) 2016/1628
Épuration des gaz d'échappement	la technologie SCRFilter Liebherr
Réservoir de carburant	330 l
Réservoir d'urée	46 l



## Système de refroidissement

<b>Moteur diesel</b>	refroidissement par eau installation réfrigérante compacte, contient le système de ventilation pour l'eau, huile hydraulique, l'air de suralimentation avec un ventilateur à réglage continu et thermostatique
----------------------	---



## Commande

<b>Système de répartition d'énergie</b>	à l'aide de distributeurs hydrauliques avec des clapets de sécurité intégrés
<b>Commande</b>	
Rotation et équipement	commande préalable hydraulique et pilotage proportionnel par manipulateur en croix
Translation	pilotage électroproportionnel par pédale opérées par pédales à pilotage électroproportionnel ou par un interrupteur
<b>Fonctions supplémentaires</b>	
<b>Commande proportionnel</b>	transmetteur à action proportionnelle sur les manipulateurs en croix pour fonctions hydrauliques additionnelles



## Circuit hydraulique

<b>Pompe hydraulique</b>	
pour l'équipement et la translation	2 pompes de réglage à pistons axiaux Liebherr (construction à double)
Débit max.	2 x 231 l/min
Pression max. pour l'orientation	350 bar pompe de réglage à pistons axiaux réversible, en circuit fermé
Débit max.	140 l/min
Pression max.	420 bar
<b>Régulation et commande des pompes</b>	système Confort Synchrone Liebherr (LSC) avec régulation électronique par puissance limite, débit mini des pompes à pression max., distribution de l'huile aux différents récepteurs proportionnelle à la demande, circuit d'orientation prioritaire et contrôle du couple
<b>Capacité du réservoir hydr.</b>	175 l
<b>Capacité du circuit hydr.</b>	max. 430 l
<b>Filtration</b>	1 filtre dans le circuit retour, avec haute précision de filtration (5 µm)
<b>Modes de travail</b>	adaptation de la puissance du moteur et de l'hydraulique selon les applications, à l'aide d'un présélecteur du mode de fonctionnement. Travaux particulièrement économiques et non nuisibles à l'environnement pour des rendements d'extraction max. et des applications difficiles
S (Sensitive)	travaux de précision ou levage de charges
E (Eco)	travaux particulièrement économiques et non nuisibles à l'environnement
P (Power)	travaux performants avec une faible consommation
P+ (Power-Plus)	destiné à un maximum de performances, aux opérations très lourdes et à un fonctionnement en continu
<b>Réglage du régime et de la puissance</b>	adaptation en continu de la puissance du moteur et de l'hydraulique par l'intermédiaire du régime
Option	Tool Control : 20 débits et pressions réglables pour accessoires en option



## Orientation

<b>Entraînement</b>	moteur à pistons axiaux Liebherr en circuit fermé, Liebherr train planétaire
<b>Couronne de rotation</b>	Liebherr, étanche à billes et denture intérieure
<b>Vitesse de rotation</b>	0 – 10,0 tr/min en continu
<b>Couple de rotation</b>	76 kNm
<b>Frein de blocage</b>	disques sous bain d'huile (à action négative)
<b>Option</b>	frein de positionnement par pédale frein mécanisme d'orientation Comfort





## Cabine

<b>Cabine</b>	structure de cabine de sécurité ROPS (système de protection au retournement) avec pare-brise entièrement ou partiellement escamotable sous le toit, projecteurs de travail intégré dans le toit, porte avec deux vitres latérales coulissantes, grand espace de rangement et nombreux vide-poches, suspension anti-vibrations, isolation phonique, vitrage en verre feuilleté teinté, pare-soleil indépendant pour le pare-brise et la lucarne de toit
<b>Siège du conducteur Standard</b>	siège conducteur à suspension pneumatique avec accoudoirs réglables sur trois niveaux, appui-tête, ceinture abdominale, chauffage intégré, réglage manuel de hauteur indexé au poids du conducteur, réglage de l'inclinaison et de la longueur de l'assise, soutien mécanique des lombaires
<b>Siège du conducteur Comfort (Option)</b>	en complément aux équipements du siège Standard : suspension horizontale (blocage possible), réglage automatique de hauteur indexé au poids du conducteur, réglage du niveau d'amortissement, soutien pneumatique des lombaires, climatisation passive avec charbon actif
<b>Siège du conducteur Premium (Option)</b>	en complément aux équipements du siège Comfort : adaptation électronique à la corpulence (postajustement automatique), amortissement pneumatique basse fréquence, climatisation active avec charbon actif et ventilateur manipulateurs avec console de commande et siège pivotant, console de commande à gauche rabattable
<b>Commande</b>	
<b>Commande et affichages</b>	grand écran couleur haute définition avec commande explicite par écran tactile, apte à la vidéo, de nombreuses possibilités de réglage, de contrôle et de surveillance (p. ex. climatisation, consommation de carburant, paramètres de la machine et des outils)
<b>Climatisation</b>	climatisation automatique, fonction de ventilation, dégivrage et déshumidification rapides par simple pression sur un bouton, commande des clapets de ventilation par menu ; filtres pour l'air frais et l'air de circulation simples à remplacer et accessibles de l'extérieur ; unité de climatisation conçue pour des températures extérieures extrêmes, capteurs de rayonnement solaire pour températures extérieures et intérieures
Fluide frigorigène	R134a
Potentiel de réchauffement planétaire	1 430
Quantité à 25 °C	1 300 g
Equivalent CO <sub>2</sub>	1,859 t
<b>Vibrations*</b>	
Système main/bras	< 2,5 m/s <sup>2</sup>
Corps entier	< 0,5 m/s <sup>2</sup>
Incertitude de mesure	selon norme EN 12096:1997

## Châssis

<b>Entraînement</b>	semi-automatique à 2 gammes de vitesse et ralentisseur intégré, moteur à pistons axiaux Liebherr avec robinet de freinage à double effet
<b>Force de traction</b>	129 kN
<b>Vitesse de translation</b>	0 – 3,5 km/h en continu (tout terrain) 0 – 7,0 km/h en continu (chantier) 0 – 13,0 km/h en continu (vitesse lente, route) 0 – 20,0 km/h en continu (route) 0 – max. 25,0 km/h Speeder (Option)
<b>Mode de conduite</b>	de type automobile avec pédale d'accélération en conduite sur route, fonction de régulateur de vitesse : enregistrement en continu de la position de la pédale d'accélération, sur terrain accidenté et sur route
<b>Essieux</b>	blocage hydraulique manuel ou automatique du pont directeur oscillant
<b>Frein de service</b>	système de freinage à double circuit et accumulateur de pression ; freins à disques multiples à bain d'huile, sans jeu
<b>Frein de travail automatique</b>	fonction automatique de démarrage (actionnement de la pédale) et d'immobilisation de la machine (blocage) ; le frein de travail retombe automatiquement – peut être combiné avec le blocage automatique de l'essieu oscillant
<b>Frein de blocage</b>	disques sous bain d'huile (à action négative)
<b>Types d'appui</b>	lame d'ancrage arrière (réglable en translation pour travaux de nivellement) lame d'ancrage arrière + stabilisateurs avant stabilisateurs arrière + lame d'ancrage avant stabilisateurs arrière + avant
<b>Option</b>	version châssis EW 2,75 m large



## Equipement

<b>Conception</b>	tôles d'acier très résistantes aux points à forte sollicitation pour exigences extrêmes. Fixation robuste de qualité pour l'équipement et les vérins hydrauliques
<b>Vérins hydrauliques</b>	vérins Liebherr avec système d'étanchéité et de guidage spécial et protection de fin de course
<b>Paliers</b>	étanches et d'entretien réduit



## Machine complète

<b>Graissage</b>	système Liebherr de graissage centralisé automatique, tourelle et équipement
<b>Niveau sonore</b>	
ISO 6396	L <sub>PA</sub> (intérieur) = 72 dB(A)
2000/14/CE	L <sub>WA</sub> (extérieur) = 103 dB(A)

\* pour l'évaluation des risques conformément à la directive 2002/44/CE voir ISO/TR 25398:2006

# Dimensions

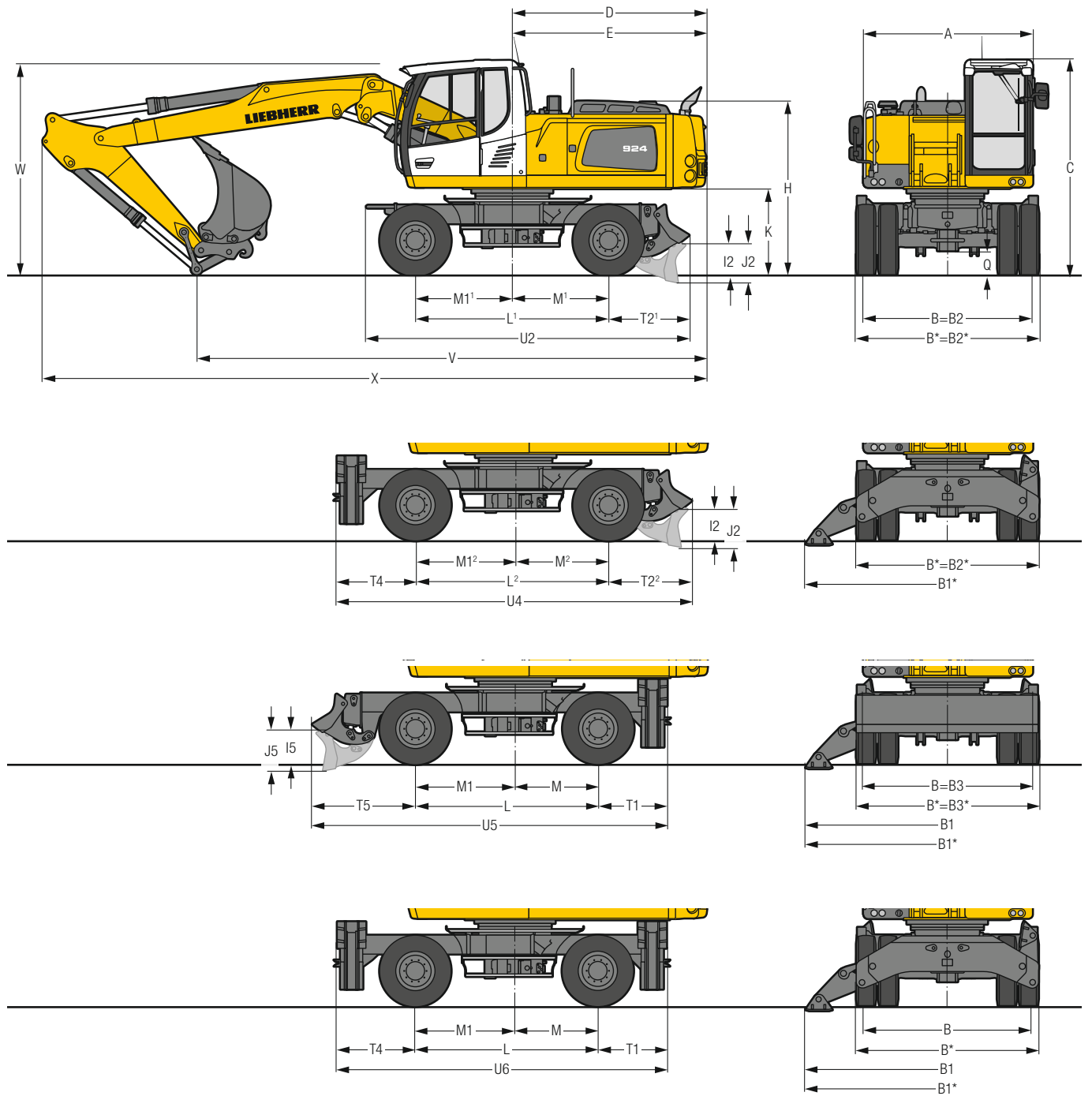

	mm
<b>A</b>	2 525
<b>B</b>	2 550
<b>B*</b>	2 750
<b>B1</b>	4 015
<b>B1*</b>	4 260
<b>B2</b>	2 550
<b>B2*</b>	2 750
<b>B3</b>	2 550
<b>B3*</b>	2 750
<b>C</b>	3 220
<b>D</b>	2 900
<b>E</b>	2 900
<b>H</b>	2 605
<b>I2</b>	467
<b>I5</b>	465
<b>J2</b>	590
<b>J5</b>	590
<b>K</b>	1 280
<b>L</b>	2 750
<b>L<sup>1)</sup></b>	2 900
<b>L<sup>2)</sup></b>	2 900
<b>M</b>	1 250
<b>M<sup>1)</sup></b>	1 450
<b>M<sup>2)</sup></b>	1 400
<b>M1</b>	1 500
<b>M1<sup>1)</sup></b>	1 450
<b>M1<sup>2)</sup></b>	1 500
<b>Q</b>	350
<b>T1</b>	1 040
<b>T2<sup>1)</sup></b>	1 210
<b>T2<sup>2)</sup></b>	1 260
<b>T4</b>	1 190
<b>T5</b>	1 560
<b>U2</b>	4 850
<b>U4</b>	5 350
<b>U5</b>	5 350
<b>U6</b>	4 980

\* Châssis EW/Pneumatiques 11.00-20

<sup>1)</sup> Châssis – lame arrière

<sup>2)</sup> Châssis – lame arrière + stabilisateurs avant

E = Rayon de rotation arrière

Pneumatiques 10.00-20

	Balancier	Flèche réglable hydr. 5,80 m			
		Lame arrière	Lame arrière + stabilisateurs avant	Stabilisateurs arrière + lame avant	Stabilisateurs arrière + avant
	m	mm	mm	mm	mm
<b>V</b>	2,25	7 650	7 650	7 650	7 650
	2,45	7 350	7 350	7 350	7 350
	2,65	7 000	7 000	7 000	7 000
<b>W</b>	3,05	6 700	6 700	6 700	6 700
	2,25	3 150	3 150	3 150	3 150
	2,45	3 150	3 150	3 150	3 150
<b>X</b>	2,65	3 150	3 150	3 150	3 150
	3,05	3 200	3 200	3 200	3 200
	2,25	9 950	9 950	9 950	9 950
<b>X</b>	2,45	9 950	9 950	9 950	9 950
	2,65	9 950	9 950	9 950	9 950
	3,05	9 950	9 950	9 950	9 950

	Balancier	Flèche monobloc 5,65 m			
		Lame arrière	Lame arrière + stabilisateurs avant	Stabilisateurs arrière + lame avant	Stabilisateurs arrière + avant
	m	mm	mm	mm	mm
<b>V</b>	2,25	6 500	6 500	6 500	6 500
	2,45	6 350	6 350	6 350	6 350
	2,65	6 200	6 200*	6 350*	6 200*
<b>W</b>	3,05	6 300	6 800* <sup>1)2)</sup>	6 950* <sup>1)2)</sup>	6 800* <sup>1)2)</sup>
	2,25	3 250	3 250	3 250	3 250
	2,45	3 300	3 300	3 300	3 300
<b>X</b>	2,65	3 300	3 350*	3 350*	3 350*
	3,05	3 400	3 400* <sup>1)</sup>	3 400* <sup>1)</sup>	3 400
	2,25	9 600	9 600	9 600	9 600
<b>X</b>	2,45	9 600	9 600	9 600	9 600
	2,65	9 650	9 650*	9 800*	9 650*
	3,05	9 650	9 650* <sup>1)</sup>	9 800* <sup>1)</sup>	9 650* <sup>1)</sup>

Equipement représenté sur pont oscillant directeur

\* Equipement orienté sur pont rigide. Dans ce cas les dimensions de transport sont améliorées

<sup>1)</sup> sans attache rapide

<sup>2)</sup> Vérin de godet rétracté

W = Garde au sol max. incluant environ 150 mm de tuyauterie

# Équipement rétro

## avec flèche réglable hydrauliquement 5,80 m (contreponds lourd)

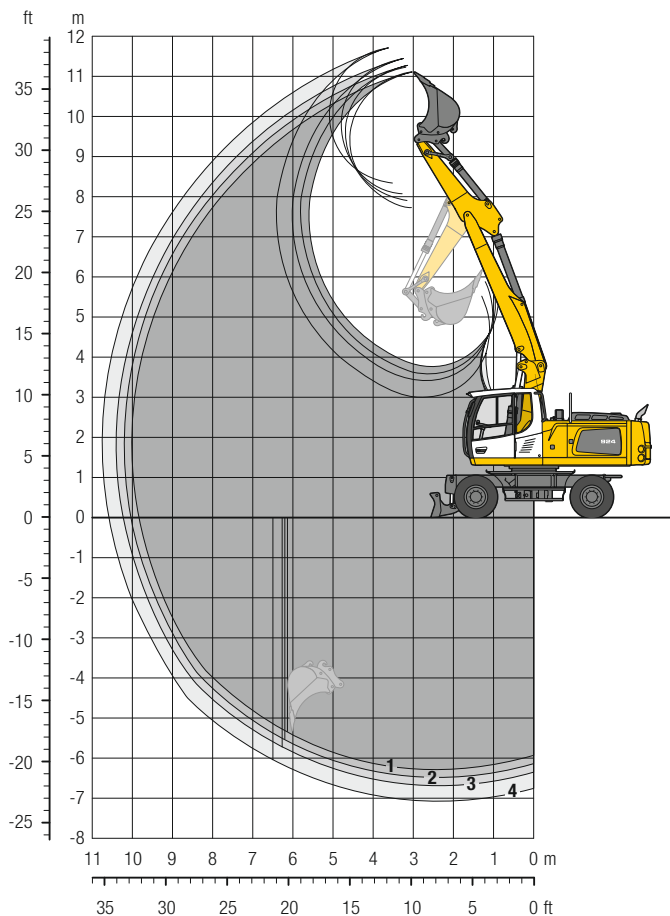

### Débattements

avec attache rapide		1	2	3	4
Longueur de balancier	m	2,25	2,45	2,65	3,05
Profondeur max. d'extraction	m	6,30	6,50	6,70	7,05
Portée max. au sol	m	9,85	10,05	10,25	10,60
Hauteur max. de déversement	m	7,75	7,90	8,05	8,35
Hauteur max. à la dent	m	11,10	11,25	11,45	11,70
Rayon de giration avant min.	m	3,25	3,15	3,10	3,15

### Forces aux dents

sans attache rapide		1	2	3	4
Force de pénétration max. (ISO 6015)	kN	126,9	119,2	112,4	101,1
	t	12,9	12,2	11,5	10,3
Force de cavage max. (ISO 6015)	kN	140,6	140,6	140,6	140,6
	t	14,3	14,3	14,3	14,3

Force de cavage avec godet dérocteur

186,0 kN (19,0 t)

### Poids

Le poids en ordre de marche comprend la machine de base, 8 roues jumelées avec entretoises, flèche réglable hydrauliquement 5,80 m, balancier 2,45 m, attache rapide SWA 48 et godet 1 250 mm/1,15 m<sup>3</sup>.

Châssis	Poids (kg)
A 924 Litronic avec lame arrière	23 800
A 924 Litronic avec lame arrière + stabilisateurs avant	25 700
A 924 Litronic avec stabilisateurs arrière + lame avant	25 500
A 924 Litronic avec stabilisateurs arrière + avant	25 800
A 924 EW Litronic avec lame arrière	23 900
A 924 EW Litronic avec lame arrière + stabilisateurs avant	26 100
A 924 EW Litronic avec stabilisateurs arrière + lame avant	25 900
A 924 EW Litronic avec stabilisateurs arrière + avant	26 300

**Godet rétro Stabilité (limitation à 75% de la charge de basculement statique conformément à la norme ISO 10567\*)**

Largeur de coupe mm	Capacité ISO 7451 <sup>1)</sup> m <sup>3</sup>	Poids kg	Stabilisateurs relevés				Lame arrière abaissée				Lame arrière + stabilisateurs avant abaissée				Stabilisateurs arrière + lame avant abaissés				Stabilisateurs arrière + avant abaissés			
			Longueur de balancier (m)				Longueur de balancier (m)				Longueur de balancier (m)				Longueur de balancier (m)				Longueur de balancier (m)			
			2,25	2,45	2,65	3,05	2,25	2,45	2,65	3,05	2,25	2,45	2,65	3,05	2,25	2,45	2,65	3,05	2,25	2,45	2,65	3,05
850 <sup>2)</sup>	0,75	650	■	■	■	■	■	■	■	■	■	■	■	■	■	■	■	■	■	■	■	
1 050 <sup>2)</sup>	0,95	720	■	■	■	■	■	■	■	■	■	■	■	■	■	■	■	■	■	■	■	
1 250 <sup>2)</sup>	1,15	810	■	■	■	△	■	■	■	△	■	■	■	■	■	■	■	■	■	■	■	
1 400 <sup>2)</sup>	1,35	880	△	△	△	-	△	△	△	-	■	■	■	■	■	■	■	■	■	■	■	
1 500 <sup>2)</sup>	1,45	890	△	-	△	-	△	△	△	-	■	■	■	■	■	■	■	■	■	■	■	
850 <sup>3)</sup>	0,75	690	■	■	■	■	■	■	■	■	■	■	■	■	■	■	■	■	■	■	■	
1 050 <sup>3)</sup>	0,95	800	■	■	■	■	■	■	■	■	■	■	■	■	■	■	■	■	■	■	■	
1 250 <sup>3)</sup>	1,15	910	■	△	■	△	■	■	■	△	■	■	■	■	■	■	■	■	■	■	■	
1 400 <sup>3)</sup>	1,35	960	△	-	△	-	△	△	△	-	■	■	■	■	■	■	■	■	■	■	■	
1 500 <sup>3)</sup>	1,45	1 000	-	-	-	-	△	△	-	-	■	■	■	■	■	■	■	■	■	■	■	
850 <sup>4)</sup>	0,80	630	■	■	■	■	■	■	■	■	■	■	■	■	■	■	■	■	■	■	■	
1 050 <sup>4)</sup>	1,05	720	■	■	■	△	■	■	■	■	■	■	■	■	■	■	■	■	■	■	■	
1 250 <sup>4)</sup>	1,30	800	△	△	△	-	■	■	△	△	■	■	■	■	■	■	■	■	■	■	■	
1 400 <sup>4)</sup>	1,50	870	-	-	-	-	△	△	-	-	■	■	■	■	■	■	■	■	■	■	■	
1 500 <sup>4)</sup>	1,65	890	-	-	-	-	△	-	-	-	■	■	■	■	■	■	■	■	■	■	■	

**Godet rétro Stabilité (limitation à 75% de la charge de basculement statique conformément à la norme ISO 10567\*)**

Largeur de coupe mm	Capacité ISO 7451 <sup>1)</sup> m <sup>3</sup>	Poids kg	EW Stabilisateurs relevés				EW Lame arrière abaissée				EW Lame arrière + stabilisateurs avant abaissée				EW Stabilisateurs arrière + lame avant abaissés				EW Stabilisateurs arrière + avant abaissés			
			Longueur de balancier (m)				Longueur de balancier (m)				Longueur de balancier (m)				Longueur de balancier (m)				Longueur de balancier (m)			
			2,25	2,45	2,65	3,05	2,25	2,45	2,65	3,05	2,25	2,45	2,65	3,05	2,25	2,45	2,65	3,05	2,25	2,45	2,65	3,05
850 <sup>2)</sup>	0,75	650	■	■	■	■	■	■	■	■	■	■	■	■	■	■	■	■	■	■	■	
1 050 <sup>2)</sup>	0,95	720	■	■	■	■	■	■	■	■	■	■	■	■	■	■	■	■	■	■	■	
1 250 <sup>2)</sup>	1,15	810	■	■	■	△	■	■	■	■	■	■	■	■	■	■	■	■	■	■	■	
1 400 <sup>2)</sup>	1,35	880	■	△	△	△	■	■	■	△	■	■	■	■	■	■	■	■	■	■	■	
1 500 <sup>2)</sup>	1,45	890	△	△	△	-	■	■	△	△	■	■	■	■	■	■	■	■	■	■	■	
850 <sup>3)</sup>	0,75	690	■	■	■	■	■	■	■	■	■	■	■	■	■	■	■	■	■	■	■	
1 050 <sup>3)</sup>	0,95	800	■	■	■	■	■	■	■	■	■	■	■	■	■	■	■	■	■	■	■	
1 250 <sup>3)</sup>	1,15	910	■	■	■	△	■	■	■	■	■	■	■	■	■	■	■	■	■	■	■	
1 400 <sup>3)</sup>	1,35	960	△	△	△	-	■	■	△	△	■	■	■	■	■	■	■	■	■	■	■	
1 500 <sup>3)</sup>	1,45	1 000	△	△	△	-	■	△	△	△	■	■	■	■	■	■	■	■	■	■	■	
850 <sup>4)</sup>	0,80	630	■	■	■	■	■	■	■	■	■	■	■	■	■	■	■	■	■	■	■	
1 050 <sup>4)</sup>	1,05	720	■	■	■	■	■	■	■	■	■	■	■	■	■	■	■	■	■	■	■	
1 250 <sup>4)</sup>	1,30	800	■	■	△	△	■	■	■	△	■	■	■	■	■	■	■	■	■	■	■	
1 400 <sup>4)</sup>	1,50	870	△	△	△	-	■	△	△	△	■	■	■	■	■	■	■	■	■	■	■	
1 500 <sup>4)</sup>	1,65	890	△	-	-	-	△	△	△	-	■	■	■	■	■	■	■	■	■	■	■	

\* Indications données à portée maximale sur une rotation de la tourelle à 360° avec l'essieu oscillant bloqué et sans attache rapide (Conformément à la norme ISO 10567 les valeurs correspondent à 75% de la charge de basculement statique ou 87% de la limite hydr.)

<sup>1)</sup> comparable avec SAE (avec dôme)

<sup>2)</sup> Godet rétro à dents <sup>3)</sup> Godet rétro à dents en version HD <sup>4)</sup> Godet rétro à lame (existe également en version HD)

Poids spécifique max. des matériaux ■ = ≤ 1,8 t/m<sup>3</sup>, ■ = ≤ 1,5 t/m<sup>3</sup>, △ = ≤ 1,2 t/m<sup>3</sup>, - = non autorisé













## Balancier 2,65 m

m	Châssis stabilisé		3,0 m		4,5 m		6,0 m		7,5 m		9,0 m		m		
	arrière	avant													
9,0	—	—			6,0*	6,0*							4,7*	4,7*	5,3
	Lame	—			6,0*	6,0*							4,7*	4,7*	
	Lame	Stab.			6,0*	6,0*							4,7*	4,7*	
	Stab.	Lame			6,0*	6,0*							4,7*	4,7*	
7,5	—	—					5,1	5,7*					3,8	4,0*	7,0
	Lame	—					5,4	5,7*					4,0*	4,0*	
	Lame	Stab.					5,7*	5,7*					4,0*	4,0*	
	Stab.	Lame					5,7*	5,7*					4,0*	4,0*	
6,0	—	—			5,7*	5,7*	5,1	6,1*	3,4	4,9			3,0	3,7*	8,0
	Lame	—			5,7*	5,7*	5,4	6,1*	3,7	5,2*			3,2	3,7*	
	Lame	Stab.			5,7*	5,7*	6,1*	6,1*	5,2*	5,2*			3,7*	3,7*	
	Stab.	Lame			5,7*	5,7*	6,1*	6,1*	5,2*	5,2*			3,7*	3,7*	
4,5	—	—	7,9*	7,9*	7,7*	7,7*	5,0	6,9	3,5	5,0			2,5	3,6*	8,6
	Lame	—	7,9*	7,9*	7,7*	7,7*	5,3	7,3*	3,7	6,2*			2,7	3,6*	
	Lame	Stab.	7,9*	7,9*	7,7*	7,7*	7,2*	7,2*	5,8	6,2*			3,6*	3,6*	
	Stab.	Lame	7,9*	7,9*	7,7*	7,7*	7,2*	7,2*	5,8	6,2*			3,6*	3,6*	
3,0	—	—	12,9	14,6*	7,2	10,2	4,9	6,8	3,4	4,9			2,3	3,5	9,0
	Lame	—	14,0	14,6*	7,7	10,7*	5,2	7,9*	3,7	6,5*			2,5	3,6*	
	Lame	Stab.	14,6*	14,6*	10,6*	10,6*	7,8	7,9*	5,7	6,4*			3,6*	3,6*	
	Stab.	Lame	14,6*	14,6*	10,6*	10,6*	7,8	7,9*	5,7	6,4*			3,6*	3,6*	
1,5	—	—	12,6	14,0*	7,1	10,0	4,8	6,7	3,3	4,8	2,2	3,4	2,2	3,4	9,0
	Lame	—	13,6	14,0*	7,6	11,8*	5,1	8,5*	3,6	6,7*	2,4	4,1*	2,4	3,8*	
	Lame	Stab.	14,0*	14,0*	11,6	11,7*	7,7	8,4*	5,7	6,6*	4,1	4,1*	3,8*	3,8*	
	Stab.	Lame	14,0*	14,0*	11,5	11,7*	7,7	8,4*	5,7	6,6*	4,0	4,1*	3,8*	3,8*	
0	—	—	12,6	16,1*	7,1	10,0	4,7	6,7	3,1	4,7			2,2	3,4	8,8
	Lame	—	13,7	16,1*	7,6	11,9*	5,1	8,6*	3,4	6,7*			2,4	4,2*	
	Lame	Stab.	16,0*	16,0*	11,5	11,8*	7,7	8,5*	5,5	6,6*			4,1	4,2*	
	Stab.	Lame	16,0*	16,0*	11,5	11,8*	7,7	8,5*	5,5	6,6*			4,1	4,2*	
-1,5	—	—	12,2	18,8*	6,7	10,2	4,4	6,6	2,9	4,5			2,4	3,7	8,4
	Lame	—	13,5	18,8*	7,3	12,0*	4,8	8,6*	3,2	6,7*			2,6	4,8*	
	Lame	Stab.	18,8*	18,8*	11,7	11,9*	7,9	8,6*	5,3	6,6*			4,4	4,7*	
	Stab.	Lame	18,8*	18,8*	11,7	11,9*	7,8	8,6*	5,3	6,6*			4,4	4,7*	
-3,0	—	—	12,0	19,7*	6,6	10,1	4,1	6,2	2,8	4,3			2,8	4,2*	7,6
	Lame	—	13,3	19,7*	7,2	12,3*	4,5	8,7*	3,1	4,5*			3,0	4,2*	
	Lame	Stab.	19,6*	19,6*	12,2	12,3*	7,5	8,6*	4,4*	4,4*			4,1*	4,1*	
	Stab.	Lame	19,6*	19,6*	12,2	12,3*	7,4	8,6*	4,4*	4,4*			4,1*	4,1*	
-4,5	—	—	11,9	18,7*	6,2	9,7							4,1	4,9*	5,9
	Lame	—	13,2	18,7*	6,8	10,3*							4,5	4,9*	
	Lame	Stab.	18,6*	18,6*	10,2*	10,2*							4,8*	4,8*	
	Stab.	Lame	18,6*	18,6*	10,2*	10,2*							4,8*	4,8*	

## Balancier 3,05 m

m	Châssis stabilisé		3,0 m		4,5 m		6,0 m		7,5 m		9,0 m		m		
	arrière	avant													
9,0	—	—											3,9*	3,9*	5,9
	Lame	—											3,9*	3,9*	
	Lame	Stab.											3,9*	3,9*	
	Stab.	Lame											3,9*	3,9*	
7,5	—	—					5,1*	5,1*					3,4*	3,4*	7,4
	Lame	—					5,1*	5,1*					3,4*	3,4*	
	Lame	Stab.					5,1*	5,1*					3,4*	3,4*	
	Stab.	Lame					5,1*	5,1*					3,4*	3,4*	
6,0	—	—					5,1	5,3*	3,5	4,9*			2,7	3,1*	8,4
	Lame	—					5,3*	5,3*	3,8	4,9*			2,9	3,1*	
	Lame	Stab.					5,3*	5,3*	4,9*	4,9*			3,1*	3,1*	
	Stab.	Lame					5,3*	5,3*	4,9*	4,9*			3,1*	3,1*	
4,5	—	—			6,0*	6,0*	5,0	6,2*	3,5	5,0	2,3	3,1*	2,3	3,1*	9,0
	Lame	—			6,0*	6,0*	5,3	6,2*	3,8	5,7*	2,5	3,1*	2,5	3,1*	
	Lame	Stab.			6,0*	6,0*	6,2*	6,2*	5,7*	5,7*	3,1*	3,1*	3,1*	3,1*	
	Stab.	Lame			6,0*	6,0*	6,2*	6,2*	5,7*	5,7*	3,1*	3,1*	3,1*	3,1*	
3,0	—	—	13,1	15,2*	7,3	10,2*	4,8	6,7	3,5	4,9	2,3	3,5	2,1	3,1*	9,3
	Lame	—	14,1	15,2*	7,8	10,2*	5,2	7,7*	3,8	6,3*	2,5	4,4*	2,3	3,1*	
	Lame	Stab.	15,1*	15,1*	10,1*	10,1*	7,6*	7,6*	5,7	6,3*	4,2	4,4*	3,1*	3,1*	
	Stab.	Lame	15,1*	15,1*	10,1*	10,1*	7,6*	7,6*	5,7	6,3*	4,1	4,4*	3,1*	3,1*	
1,5	—	—	12,6	14,1*	7,0	9,9	4,8	6,6	3,4	4,9	2,2	3,4	2,0	3,1	9,4
	Lame	—	13,6	14,1*	7,5	11,5*	5,1	8,3*	3,7	6,5*	2,5	5,1*	2,2	3,3*	
	Lame	Stab.	14,1*	14,1*	11,4*	11,4*	7,7	8,2*	5,6	6,5*	4,1	5,1*	3,3*	3,3*	
	Stab.	Lame	14,1*	14,1*	11,4*	11,4*	7,6	8,2*	5,6	6,5*	4,1	5,1*	3,3*	3,3*	
0	—	—	12,5	15,5*	7,0	9,9	4,7	6,6	3,2	4,7	2,1	3,3	2,0	3,2	9,2
	Lame	—	13,6	15,5*	7,5	11,8*	5,1	8,5*	3,5	6,6*	2,4	4,9*	2,2	3,6*	
	Lame	Stab.	15,5*	15,5*	11,5	11,7*	7,6	8,4*	5,6	6,5*	4,0	4,9*	3,6*	3,6*	
	Stab.	Lame	15,5*	15,5*	11,4	11,7*	7,6	8,4*	5,5	6,5*	4,0	4,9*	3,6*	3,6*	
-1,5	—	—	12,3	18,1*	6,7	10,0	4,5	6,7	3,0	4,5			2,2	3,4	8,8
	Lame	—	13,5	18,1*	7,3	11,8*	4,9	8,5*	3,2	6,7*			2,4	4,1*	
	Lame	Stab.	18,1*	18,1*	11,6	11,8*	7,8	8,5*	5,4	6,6*			4,1	4,1*	
	Stab.	Lame	18,1*	18,1*	11,5	11,8*	7,7	8,5*	5,3	6,6*			4,1	4,1*	
-3,0	—	—	12,0	19,5	6,5	10,0	4,1	6,3	2,8	4,3			2,5	3,9	8,0
	Lame	—	13,2	19,5*	7,1	12,1*	4,5	8,8*	3,1	5,7*			2,8	4,2*	
	Lame	Stab.	19,4*	19,4*	11,9	12,0*	7,5	8,8*	5,2	5,7*			4,1*	4,1*	
	Stab.	Lame	19,4*	19,4*	11,9	12,0*	7,5	8,8*	5,2	5,7*			4,1*	4,1*	
-4,5	—	—	12,0	19,9*	6,2	9,7	3,9	6,1					3,4	4,1*	6,6
	Lame	—	13,3	19,9*	6,8	11,6*	4,3	6,4*					3,7	4,1*	
	Lame	Stab.	19,8*	19,8*	11,5*	11,5*	6,3*	6,3*					4,0*	4,0*	
	Stab.	Lame	19,8*	19,8*	11,5*	11,5*	6,3*	6,3*					4,0*	4,0*	

 Hauteur  Rotation de 360°  Dans l'axe  Portée max. \* Limitée par l'hydraulique

Les capacités de charge sont indiquées en tonnes (t) et mesurées au crochet de levage de l'attache rapide Liebherr SWA 48 sans accessoire. Elles sont indiquées pour une rotation de la tourelle à 360°, sur une surface dure, horizontale et portant uniformément, avec l'essieu oscillant bloqué. Les valeurs dans l'axe du châssis (+/- 15°) sont indiquées, pour la pelle non calée, avec essieu directeur à l'avant et, pour la pelle calée, avec essieu rigide à l'avant. Les valeurs sont déterminées pour la position optimale du vérin de réglage de la flèche. Les capacités de charge indiquées sont basées sur la norme ISO 10567 et correspondent au maximum à 75% de la charge de basculement statique ou 87% de la capacité de levage hydraulique ou sont limitées par la capacité de charge autorisée du crochet de levage de l'attache rapide (max. 12 t). En cas de démontage de l'attache rapide, les capacités de charge peuvent être majorées de 226 kg.

En harmonisation avec la norme européenne EN 474-5, les pelles hydrauliques doivent être équipées pour les travaux de levage de charge des dispositifs anti-rupture de flexibles conformes, d'un avertisseur de surcharge, d'un moyen de levage (p. ex. crochet de levage) et d'un tableau des abaques des charges.

# Équipement rétro

## avec flèche réglable hydrauliquement 5,80 m (contrepois léger)

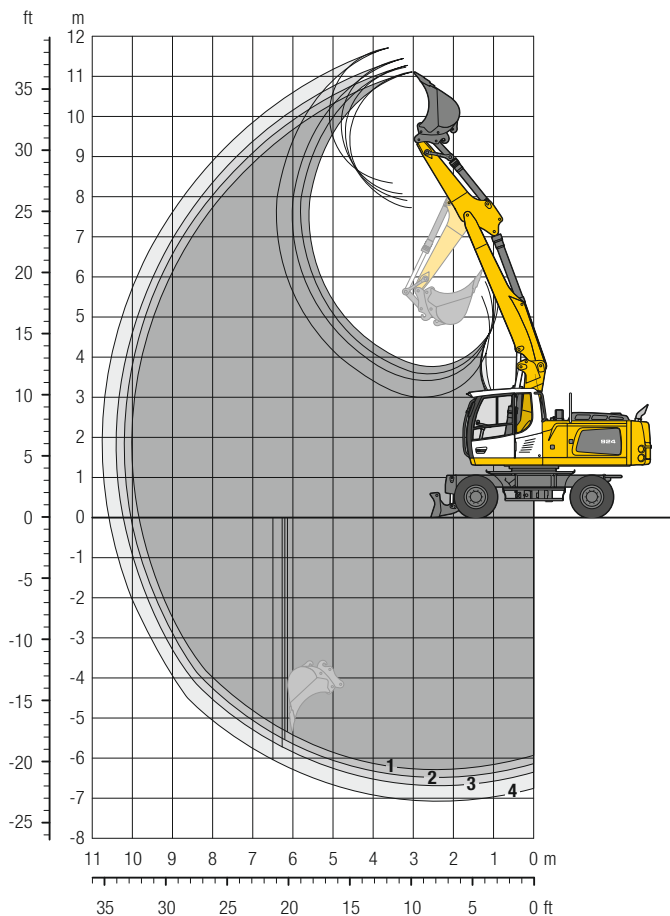

### Débâtements

avec attache rapide		1	2	3	4
Longueur de balancier	m	2,25	2,45	2,65	3,05
Profondeur max. d'extraction	m	6,30	6,50	6,70	7,05
Portée max. au sol	m	9,85	10,05	10,25	10,60
Hauteur max. de déversement	m	7,75	7,90	8,05	8,35
Hauteur max. à la dent	m	11,10	11,25	11,45	11,70
Rayon de giration avant min.	m	3,25	3,15	3,10	3,15

### Forces aux dents

sans attache rapide		1	2	3	4
Force de pénétration max. (ISO 6015)	kN	126,9	119,2	112,4	101,1
	t	12,9	12,2	11,5	10,3
Force de cavage max. (ISO 6015)	kN	140,6	140,6	140,6	140,6
	t	14,3	14,3	14,3	14,3

Force de cavage avec godet dérocteur 186,0 kN (19,0 t)

### Poids

Le poids en ordre de marche comprend la machine de base, 8 roues jumelées avec entretoises, flèche réglable hydrauliquement 5,80 m, balancier 2,45 m, attache rapide SWA 48 et godet 1 250 mm/1,15 m<sup>3</sup>.

Châssis	Poids (kg)
A 924 Litronic avec lame arrière	21 600
A 924 Litronic avec stabilisateurs arrière + lame avant	23 300
A 924 Litronic avec stabilisateurs arrière + avant	23 700
A 924 EW Litronic avec lame arrière	21 700
A 924 EW Litronic avec stabilisateurs arrière + lame avant	23 700
A 924 EW Litronic avec stabilisateurs arrière + avant	24 200

**Godet rétro Stabilité (limitation à 75% de la charge de basculement statique conformément à la norme ISO 10567\*)**

Largeur de coupe mm	Capacité ISO 7451 <sup>1)</sup> m <sup>3</sup>	Poids kg	Stabilisateurs relevés				Lame arrière abaissée				Stabilisateurs arrière + lame avant abaissés				Stabilisateurs arrière + avant abaissés			
			Longueur de balancier (m)				Longueur de balancier (m)				Longueur de balancier (m)				Longueur de balancier (m)			
			2,25	2,45	2,65	3,05	2,25	2,45	2,65	3,05	2,25	2,45	2,65	3,05	2,25	2,45	2,65	3,05
850 <sup>2)</sup>	0,75	650	■	△	■	-	■	■	■	△	■	■	■	■	■	■	■	■
1 050 <sup>2)</sup>	0,95	720	-	-	-	-	△	△	-	-	■	■	■	■	■	■	■	■
1 250 <sup>2)</sup>	1,15	810	-	-	-	-	-	-	-	-	■	■	■	■	■	■	■	■
1 400 <sup>2)</sup>	1,35	880	-	-	-	-	-	-	-	-	■	■	■	■	■	■	■	■
1 500 <sup>2)</sup>	1,45	890	-	-	-	-	-	-	-	-	■	■	■	■	■	■	■	■
850 <sup>3)</sup>	0,75	690	△	△	■	-	■	■	■	△	■	■	■	■	■	■	■	■
1 050 <sup>3)</sup>	0,95	800	-	-	-	-	△	△	-	-	■	■	■	■	■	■	■	■
1 250 <sup>3)</sup>	1,15	910	-	-	-	-	-	-	-	-	■	■	■	■	■	■	■	■
1 400 <sup>3)</sup>	1,35	960	-	-	-	-	-	-	-	-	■	■	■	■	■	■	■	■
1 500 <sup>3)</sup>	1,45	1 000	-	-	-	-	-	-	-	-	■	■	■	△	■	■	■	■
850 <sup>4)</sup>	0,80	630	△	△	△	-	■	■	△	△	■	■	■	■	■	■	■	■
1 050 <sup>4)</sup>	1,05	720	-	-	-	-	△	△	-	-	■	■	■	■	■	■	■	■
1 250 <sup>4)</sup>	1,30	800	-	-	-	-	-	-	-	-	■	■	■	■	■	■	■	■
1 400 <sup>4)</sup>	1,50	870	-	-	-	-	-	-	-	-	■	■	■	△	■	■	■	■
1 500 <sup>4)</sup>	1,65	890	-	-	-	-	-	-	-	-	■	■	△	△	■	■	■	■

**Godet rétro Stabilité (limitation à 75% de la charge de basculement statique conformément à la norme ISO 10567\*)**

Largeur de coupe mm	Capacité ISO 7451 <sup>1)</sup> m <sup>3</sup>	Poids kg	EW Stabilisateurs relevés				EW Lame arrière abaissée				EW Stabilisateurs arrière + lame avant abaissés				EW Stabilisateurs arrière + avant abaissés			
			Longueur de balancier (m)				Longueur de balancier (m)				Longueur de balancier (m)				Longueur de balancier (m)			
			2,25	2,45	2,65	3,05	2,25	2,45	2,65	3,05	2,25	2,45	2,65	3,05	2,25	2,45	2,65	3,05
850 <sup>2)</sup>	0,75	650	■	■	■	△	■	■	■	■	■	■	■	■	■	■	■	■
1 050 <sup>2)</sup>	0,95	720	△	△	△	-	■	■	△	△	■	■	■	■	■	■	■	■
1 250 <sup>2)</sup>	1,15	810	-	-	-	-	△	△	-	-	■	■	■	■	■	■	■	■
1 400 <sup>2)</sup>	1,35	880	-	-	-	-	-	-	-	-	■	■	■	■	■	■	■	■
1 500 <sup>2)</sup>	1,45	890	-	-	-	-	-	-	-	-	■	■	■	■	■	■	■	■
850 <sup>3)</sup>	0,75	690	■	■	■	△	■	■	■	■	■	■	■	■	■	■	■	■
1 050 <sup>3)</sup>	0,95	800	△	△	-	-	■	△	△	△	■	■	■	■	■	■	■	■
1 250 <sup>3)</sup>	1,15	910	-	-	-	-	△	-	-	-	■	■	■	■	■	■	■	■
1 400 <sup>3)</sup>	1,35	960	-	-	-	-	-	-	-	-	■	■	■	■	■	■	■	■
1 500 <sup>3)</sup>	1,45	1 000	-	-	-	-	-	-	-	-	■	■	■	■	■	■	■	■
850 <sup>4)</sup>	0,80	630	■	■	■	△	■	■	■	■	■	■	■	■	■	■	■	■
1 050 <sup>4)</sup>	1,05	720	△	△	-	-	△	△	△	-	■	■	■	■	■	■	■	■
1 250 <sup>4)</sup>	1,30	800	-	-	-	-	-	-	-	-	■	■	■	■	■	■	■	■
1 400 <sup>4)</sup>	1,50	870	-	-	-	-	-	-	-	-	■	■	■	■	■	■	■	■
1 500 <sup>4)</sup>	1,65	890	-	-	-	-	-	-	-	-	■	■	■	■	■	■	■	■

\* Indications données à portée maximale sur une rotation de la tourelle à 360° avec l'essieu oscillant bloqué et sans attache rapide (Conformément à la norme ISO 10567 les valeurs correspondent à 75 % de la charge de basculement statique ou 87 % de la limite hydr.)

<sup>1)</sup> comparable avec SAE (avec dôme)

<sup>2)</sup> Godet rétro à dents <sup>3)</sup> Godet rétro à dents en version HD <sup>4)</sup> Godet rétro à lame (existe également en version HD)

Poids spécifique max. des matériaux ■ = ≤ 1,8 t/m<sup>3</sup>, ■ = ≤ 1,5 t/m<sup>3</sup>, △ = ≤ 1,2 t/m<sup>3</sup>, - = non autorisé

# Forces de levage

## avec flèche réglable hydrauliquement 5,80 m (contreponds léger)

### Balancier 2,25 m

m	Châssis stabilisé		3,0 m		4,5 m		6,0 m		7,5 m		9,0 m		m		
	arrière	avant													
9,0	—	—			5,4	5,9*							5,2	5,7*	4,6
	Lame	—			5,9	5,9*							5,7*	5,7*	
	Stab.	Lame			5,9*	5,9*							5,7*	5,7*	
7,5	—	—			5,6	6,9*	3,4	5,6					2,9	4,7*	6,4
	Lame	—			6,1	6,9*	3,7	6,0*					3,2	4,7*	
	Stab.	Lame			6,9*	6,9*	6,0*	6,0*					4,7*	4,7*	
6,0	—	—			5,5	7,1*	3,5	5,7	2,1	3,7			2,1	3,7	7,5
	Lame	—			6,0	7,1*	3,8	7,1*	2,3	4,6*			2,3	4,3*	
	Stab.	Lame			7,1*	7,1*	6,2	7,1*	4,1	4,6*			4,0	4,3*	
4,5	—	—	9,6	14,2*	5,2	8,7	3,4	5,6	2,2	3,8			1,7	3,1	8,2
	Lame	—	10,6	14,2*	5,7	9,6*	3,7	7,6*	2,4	6,5*			1,9	4,2*	
	Stab.	Lame	14,2*	14,2*	9,4	9,6*	6,1	7,6*	4,1	6,4*			3,4	4,2*	
3,0	—	—	8,9	14,0*	4,9	8,4	3,3	5,5	2,1	3,8			1,5	2,8	8,6
	Lame	—	9,9	14,0*	5,4	11,2*	3,6	8,2*	2,4	6,7*			1,7	4,3*	
	Stab.	Lame	14,0*	14,0*	9,1	11,1*	6,0	8,2*	4,1	6,6*			3,1	4,3*	
1,5	—	—	8,7	14,3*	4,8	8,2	3,3	5,5	2,0	3,7			1,4	2,7	8,6
	Lame	—	9,6	14,3*	5,3	12,0*	3,6	8,6*	2,3	6,8*			1,6	4,6*	
	Stab.	Lame	14,3*	14,3*	8,9	11,9*	5,9	8,6*	4,0	6,7*			3,0	4,6*	
0	—	—	8,4	16,1	4,7	8,3	3,1	5,4	1,9	3,5			1,4	2,7	8,4
	Lame	—	9,4	16,9*	5,2	12,0*	3,4	8,7*	2,1	6,8*			1,6	5,1*	
	Stab.	Lame	16,9*	16,9*	9,0	11,9*	5,9	8,6*	3,8	6,8*			3,0	5,1*	
-1,5	—	—	7,9	16,2	4,4	8,0	2,8	5,0	1,7	3,3			1,5	3,0	7,9
	Lame	—	8,9	19,5*	4,9	12,2*	3,1	8,8*	1,9	6,3*			1,7	5,0*	
	Stab.	Lame	17,9	19,4*	8,8	12,1*	5,5	8,8*	3,6	6,3*			3,3	5,0*	
-3,0	—	—	7,9	16,1	4,2	7,8	2,5	4,7					1,9	3,6	7,1
	Lame	—	8,8	20,1*	4,6	12,6*	2,8	8,1*					2,1	4,3*	
	Stab.	Lame	17,9	20,0*	8,5	12,5*	5,1	8,1*					3,9	4,3*	
-4,5	—	—	7,6	15,7	3,9	7,5							3,4	6,2*	5,0
	Lame	—	8,6	16,3*	4,4	8,2*							3,8	6,2*	
	Stab.	Lame	16,2*	16,2*	8,1*	8,1*							6,1*	6,1*	

### Balancier 2,45 m

m	Châssis stabilisé		3,0 m		4,5 m		6,0 m		7,5 m		9,0 m		m		
	arrière	avant													
9,0	—	—			5,5	6,2*							4,6	5,2*	4,9
	Lame	—			6,0	6,2*							5,0	5,2*	
	Stab.	Lame			6,2*	6,2*							5,2*	5,2*	
7,5	—	—					3,4	5,7					2,7	4,3*	6,7
	Lame	—						3,7	5,9*				2,9	4,3*	
	Stab.	Lame					5,9*	5,9*					4,3*	4,3*	
6,0	—	—			5,5	6,4*	3,5	5,7	2,1	3,8			1,9	3,5	7,8
	Lame	—			6,0	6,4*	3,8	6,6*	2,4	5,1*			2,2	4,0*	
	Stab.	Lame			6,4*	6,4*	6,2	6,6*	4,1	5,1*			3,8	4,0*	
4,5	—	—	9,6	11,3*	5,2	8,7	3,4	5,6	2,2	3,8			1,6	3,0	8,4
	Lame	—	10,5	11,3*	5,7	8,9*	3,7	7,4*	2,4	6,3*			1,8	3,9*	
	Stab.	Lame	11,3*	11,3*	8,9*	8,9*	6,1	7,4*	4,2	6,3*			3,2	3,9*	
3,0	—	—	8,9	14,3*	4,9	8,4	3,3	5,5	2,2	3,8			1,4	2,7	8,8
	Lame	—	9,9	14,3*	5,4	10,9*	3,6	8,1*	2,4	6,6*			1,6	4,0*	
	Stab.	Lame	14,3*	14,3*	9,0	10,9*	5,9	8,1*	4,2	6,5*			2,9	4,0*	
1,5	—	—	8,6	14,1*	4,8	8,2	3,2	5,5	2,1	3,7			1,3	2,6	8,8
	Lame	—	9,6	14,1*	5,3	11,9*	3,6	8,6*	2,3	6,7*			1,5	4,2*	
	Stab.	Lame	14,1*	14,1*	8,9	11,8*	5,9	8,5*	4,0	6,7*			2,8	4,2*	
0	—	—	8,4	15,9	4,7	8,2	3,1	5,4	1,9	3,5			1,3	2,6	8,6
	Lame	—	9,4	16,5*	5,2	11,9*	3,4	8,6*	2,1	6,7*			1,5	4,6*	
	Stab.	Lame	16,4*	16,4*	8,9	11,9*	5,9	8,6*	3,8	6,7*			2,9	4,6*	
-1,5	—	—	7,9	16,1	4,4	8,0	2,8	5,1	1,7	3,3			1,4	2,8	8,2
	Lame	—	8,9	19,2*	4,9	12,1*	3,1	8,7*	1,9	6,5*			1,6	4,9*	
	Stab.	Lame	17,8	19,1*	8,8	12,0*	5,5	8,7*	3,6	6,5*			3,1	4,9*	
-3,0	—	—	7,8	16,0	4,2	7,8	2,5	4,7					1,7	3,4	7,3
	Lame	—	8,7	19,9*	4,7	12,5*	2,8	8,5*					1,9	4,3*	
	Stab.	Lame	17,8	19,8*	8,6	12,5*	5,1	8,4*					3,7	4,2*	
-4,5	—	—	7,6	15,7	3,9	7,4							4,2*	4,2*	5,4
	Lame	—	8,6	17,6*	4,4	9,3*							3,2	5,4*	
	Stab.	Lame	17,5*	17,5*	8,1	9,2*							5,3*	5,3*	

↑ Hauteur    ↻ Rotation de 360°    📏 Dans l'axe    🚛 Portée max.    \* Limitée par l'hydraulique

Les capacités de charge sont indiquées en tonnes (t) et mesurées au crochet de levage de l'attache rapide Liebherr SWA 48 sans accessoire. Elles sont indiquées pour une rotation de la tourelle à 360°, sur une surface dure, horizontale et portant uniformément, avec l'essieu oscillant bloqué. Les valeurs dans l'axe du châssis (+/- 15°) sont indiquées, pour la pelle non calée, avec essieu directeur à l'avant et, pour la pelle calée, avec essieu rigide à l'avant. Les valeurs sont déterminées pour la position optimale du vérin de réglage de la flèche. Les capacités de charge indiquées sont basées sur la norme ISO 10567 et correspondent au maximum à 75 % de la charge de basculement statique ou 87 % de la capacité de levage hydraulique ou sont limitées par la capacité de charge autorisée du crochet de levage de l'attache rapide (max. 12 t). En cas de démontage de l'attache rapide, les capacités de charge peuvent être majorées de 226 kg.

En harmonisation avec la norme européenne EN 474-5, les pelles hydrauliques doivent être équipées pour les travaux de levage de charge des dispositifs anti-rupture de flexibles conformes, d'un avertisseur de surcharge, d'un moyen de levage (p. ex. crochet de levage) et d'un tableau des abaques des charges.

## Balancier 2,65 m

m	Châssis stabilisé		3,0 m		4,5 m		6,0 m		7,5 m		9,0 m		m		
	arrière	avant													
9,0	—	—			6,0*	6,0*						4,5	4,7*	5,3	
	Lame	—			6,0*	6,0*						4,5	4,7*		
	Stab.	Lame			6,0*	6,0*						4,7*	4,7*		
7,5	—	—					3,8	5,7*				2,7	4,0*	7,0	
	Lame	—					3,8	5,7*				2,7	4,0*		
	Stab.	Lame					5,7*	5,7*				4,0*	4,0*		
6,0	—	—			5,7*	5,7*	3,8	6,1*	2,4	5,2*		2,0	3,7*	8,0	
	Lame	—			5,7*	5,7*	3,8	6,1*	2,4	5,2*		2,0	3,7*		
	Stab.	Lame			5,7*	5,7*	6,1*	6,1*	4,2	5,2*		3,6	3,7*		
4,5	—	—	7,9*	7,9*	5,7*	7,7*	3,7	7,3*	2,5	6,2*		1,7	3,6*	8,6	
	Lame	—	7,9*	7,9*	5,7*	7,7*	3,7	7,3*	2,5	6,2*		1,7	3,6*		
	Stab.	Lame	7,9*	7,9*	7,7*	7,7*	6,1	7,2*	4,2	6,2*		3,1	3,6*		
3,0	—	—	9,9	14,6*	5,4	10,7*	3,6	7,9*	2,4	6,5*		1,5	3,6*	9,0	
	Lame	—	9,9	14,6*	5,4	10,7*	3,6	7,9*	2,4	6,5*		1,5	3,6*		
	Stab.	Lame	14,6*	14,6*	9,0	10,6*	5,9	7,9*	4,2	6,4*		2,8	3,6*		
1,5	—	—	9,5	14,0*	5,2	11,8*	3,5	8,5*	2,3	6,7*	1,4	4,1*	1,4	3,8*	9,0
	Lame	—	9,5	14,0*	5,2	11,8*	3,5	8,5*	2,3	6,7*	1,4	4,1*	1,4	3,8*	
	Stab.	Lame	14,0*	14,0*	8,8	11,7*	5,8	8,4*	4,1	6,6*	2,7	4,1*	2,7	3,8*	
0	—	—	9,5	16,1*	5,2	11,9*	3,4	8,6*	2,1	6,7*		1,4	4,2*	8,8	
	Lame	—	9,5	16,1*	5,2	11,9*	3,4	8,6*	2,1	6,7*		1,4	4,2*		
	Stab.	Lame	16,0*	16,0*	8,8	11,8*	5,9	8,5*	3,9	6,6*		2,7	4,2*		
-1,5	—	—	8,9	18,8*	4,9	12,0*	3,2	8,6*	1,9	6,7*		1,5	4,8*	8,4	
	Lame	—	8,9	18,8*	4,9	12,0*	3,2	8,6*	1,9	6,7*		1,5	4,8*		
	Stab.	Lame	17,6	18,8*	8,8	11,9*	5,6	8,6*	3,6	6,6*		3,0	4,7*		
-3,0	—	—	8,7	19,7*	4,7	12,3*	2,8	8,7*	1,8	4,5*		1,8	4,2*	7,6	
	Lame	—	8,7	19,7*	4,7	12,3*	2,8	8,7*	1,8	4,5*		1,8	4,2*		
	Stab.	Lame	17,8	19,6*	8,6	12,3*	5,2	8,6*	3,5	4,4*		3,5	4,1*		
-4,5	—	—	8,6	18,7*	4,3	10,3*						2,8	4,9*	5,9	
	Lame	—	8,6	18,7*	4,3	10,3*						2,8	4,9*		
	Stab.	Lame	17,6	18,6*	8,1	10,2*						4,8*	4,8*		

 Hauteur  Rotation de 360°  Dans l'axe  Portée max. \* Limitée par l'hydraulique

Les capacités de charge sont indiquées en tonnes (t) et mesurées au crochet de levage de l'attache rapide Liebherr SWA 48 sans accessoire. Elles sont indiquées pour une rotation de la tourelle à 360°, sur une surface dure, horizontale et portant uniformément, avec l'essieu oscillant bloqué. Les valeurs dans l'axe du châssis (+/- 15°) sont indiquées, pour la pelle non calée, avec essieu directeur à l'avant et, pour la pelle calée, avec essieu rigide à l'avant. Les valeurs sont déterminées pour la position optimale du vérin de réglage de la flèche. Les capacités de charge indiquées sont basées sur la norme ISO 10567 et correspondent au maximum à 75 % de la charge de basculement statique ou 87 % de la capacité de levage hydraulique ou sont limitées par la capacité de charge autorisée du crochet de levage de l'attache rapide (max. 12 t). En cas de démontage de l'attache rapide, les capacités de charge peuvent être majorées de 226 kg.

En harmonisation avec la norme européenne EN 474-5, les pelles hydrauliques doivent être équipées pour les travaux de levage de charge des dispositifs anti-rupture de flexibles conformes, d'un avertisseur de surcharge, d'un moyen de levage (p. ex. crochet de levage) et d'un tableau des abaques des charges.

## Balancier 3,05 m

m	Châssis stabilisé		3,0 m		4,5 m		6,0 m		7,5 m		9,0 m		m		
	arrière	avant													
9,0	—	—										3,4	3,9*	5,9	
	Lame	—										3,8	3,9*		
	Stab.	Lame										3,9*	3,9*		
7,5	—	—					3,6	5,1*				2,2	3,4*	7,4	
	Lame	—					3,9	5,1*				2,4	3,4*		
	Stab.	Lame					5,1*	5,1*				3,4*	3,4*		
6,0	—	—					5,1*	5,1*	2,3	3,9		1,7	3,1	8,4	
	Lame	—					3,5	5,3*	2,3	3,9		1,8	3,1*		
	Stab.	Lame					5,3*	5,3*	4,3	4,9*		3,1*	3,1*		
4,5	—	—					5,3*	5,3*	4,9*	4,9*	1,4	2,6	1,4	2,6	9,0
	Lame	—			5,3	6,0*	3,4	5,6	2,3	4,0	1,5	3,1*	1,5	3,1*	
	Stab.	Lame			6,0*	6,0*	6,1	6,2*	4,3	5,7*	2,9	3,1*	2,9	3,1*	
3,0	—	—	9,0	15,2*	4,9	8,4	3,2	5,5	2,3	3,9	1,3	2,6	1,2	2,4	9,3
	Lame	—	10,0	15,2*	5,4	10,2*	3,6	7,7*	2,5	6,3*	1,5	4,4*	1,4	3,1*	
	Stab.	Lame	15,1*	15,1*	9,1	10,1*	5,9	7,6*	4,3	6,3*	2,9	4,4*	2,6	3,1*	
1,5	—	—	8,5	14,1*	4,7	8,1	3,1	5,4	2,2	3,8	1,3	2,5	1,1	2,3	9,4
	Lame	—	9,5	14,1*	5,2	11,5*	3,5	8,3*	2,4	6,5*	1,4	5,1*	1,3	3,3*	
	Stab.	Lame	14,1*	14,1*	8,8	11,4*	5,8	8,2*	4,1	6,5*	2,8	5,0	2,5	3,3*	
0	—	—	8,4	15,5*	4,7	8,1	3,1	5,4	2,0	3,6	1,2	2,4	1,1	2,3	9,2
	Lame	—	9,4	15,5*	5,1	11,8*	3,4	8,5*	2,2	6,6*	1,4	4,9*	1,3	3,6*	
	Stab.	Lame	15,5*	15,5*	8,7	11,7*	5,8	8,4*	3,9	6,5*	2,7	4,9*	2,5	3,6*	
-1,5	—	—	7,9	16,0	4,4	8,0	2,9	5,2	1,8	3,4		1,2	2,5	8,8	
	Lame	—	8,9	18,1*	4,9	11,8*	3,2	8,5*	2,0	6,7*		1,4	4,1*		
	Stab.	Lame	17,4	18,1*	8,8	11,8*	5,6	8,5*	3,7	6,6*		2,7	4,1*		
-3,0	—	—	7,6	15,8	4,2	7,8	2,5	4,8	1,6	3,2		1,4	2,9	8,0	
	Lame	—	8,6	19,5*	4,7	12,1*	2,9	8,8*	1,8	5,7*		1,6	4,2*		
	Stab.	Lame	17,7	19,4*	8,6	12,0*	5,2	8,8*	3,5	5,7*		3,1	4,1*		
-4,5	—	—	7,7	15,9	3,9	7,4	2,3	4,6				2,0	3,9	6,6	
	Lame	—	8,6	19,9*	4,3	11,6*	2,6	6,4*				2,2	4,1*		
	Stab.	Lame	17,7	19,8*	8,1	11,5*	5,0	6,3*				4,0*	4,0*		

# Forces de levage

avec flèche réglable hydrauliquement 5,80 m (contreponds léger), châssis EW

## Balancier 2,25 m

m	Châssis stabilisé		3,0 m		4,5 m		6,0 m		7,5 m		9,0 m		m		
	arrière	avant													
9,0	—	—			5,9*	5,9*							5,7*	5,7*	4,6
	Lame	—			5,9*	5,9*							5,7*	5,7*	
	Stab.	Lame			5,9*	5,9*							5,7*	5,7*	
7,5	—	—			6,3	6,9*	3,8	5,7					3,2	4,7*	6,4
	Lame	—			6,8	6,9*	4,1	6,0*					3,5	4,7*	
	Stab.	Lame			6,9*	6,9*	6,0*	6,0*					4,7*	4,7*	
6,0	—	—			6,1	7,1*	3,9	5,8	2,4	3,8			2,4	3,7	7,5
	Lame	—			6,6	7,1*	4,2	7,1*	2,6	4,6*			2,6	4,3*	
	Stab.	Lame			7,1*	7,1*	6,8	7,1*	4,6*	4,6*			4,3*	4,3*	
4,5	—	—	10,9	14,2*	5,8	8,8	3,8	5,7	2,5	3,8			1,9	3,1	8,2
	Lame	—	12,0	14,2*	6,4	9,6*	4,1	7,6*	2,7	6,5*			2,1	4,2*	
	Stab.	Lame	14,2*	14,2*	9,6*	9,6*	6,7	7,6*	4,6	6,4*			3,8	4,2*	
3,0	—	—	10,2	14,0*	5,6	8,5	3,7	5,6	2,4	3,8			1,7	2,8	8,6
	Lame	—	11,3	14,0*	6,1	11,2*	4,0	8,2*	2,7	6,7*			1,9	4,3*	
	Stab.	Lame	14,0*	14,0*	10,0	11,1*	6,6	8,2*	4,6	6,6*			3,5	4,3*	
1,5	—	—	10,0	14,3*	5,4	8,3	3,7	5,5	2,3	3,7			1,6	2,7	8,6
	Lame	—	11,1	14,3*	6,0	12,0*	4,0	8,6*	2,6	6,8*			1,8	4,6*	
	Stab.	Lame	14,3*	14,3*	9,9	11,9*	6,5	8,6*	4,5	6,7*			3,3	4,6*	
0	—	—	9,7	16,2	5,3	8,4	3,5	5,4	2,2	3,5			1,6	2,8	8,4
	Lame	—	10,8	16,9*	5,8	12,0*	3,8	8,7*	2,4	6,8*			1,8	5,1*	
	Stab.	Lame	16,9*	16,9*	9,9	11,9*	6,6	8,6*	4,3	6,8*			3,4	5,1*	
-1,5	—	—	9,2	16,3	5,0	8,1	3,2	5,1	2,0	3,4			1,8	3,0	7,9
	Lame	—	10,3	19,5*	5,5	12,2*	3,5	8,8*	2,2	6,3*			2,0	5,0*	
	Stab.	Lame	19,4*	19,4*	10,0	12,1*	6,2	8,8*	4,1	6,3*			3,7	5,0*	
-3,0	—	—	9,1	16,2	4,8	7,8	2,9	4,8					2,2	3,6	7,1
	Lame	—	10,2	20,1*	5,3	12,6*	3,2	8,1*					2,4	4,3*	
	Stab.	Lame	20,0*	20,0*	9,7	12,5*	5,8	8,1*					4,3*	4,3*	
-4,5	—	—	8,9	15,9	4,5	7,5							3,9	6,2*	5,0
	Lame	—	9,9	16,3*	5,0	8,2*							4,3	6,2*	
	Stab.	Lame	16,2*	16,2*	8,1*	8,1*							6,1*	6,1*	

## Balancier 2,45 m

m	Châssis stabilisé		3,0 m		4,5 m		6,0 m		7,5 m		9,0 m		m		
	arrière	avant													
9,0	—	—			6,1	6,2*							5,2	5,2*	4,9
	Lame	—			6,2*	6,2*							5,2*	5,2*	
	Stab.	Lame			6,2*	6,2*							5,2*	5,2*	
7,5	—	—					3,8	5,7					3,0	4,3*	6,7
	Lame	—						4,2	5,9*				3,3	4,3*	
	Stab.	Lame					5,9*	5,9*					4,3*	4,3*	
6,0	—	—			6,1	6,4*	3,9	5,8	2,4	3,8			2,2	3,5	7,8
	Lame	—			6,4*	6,4*	4,2	6,6*	2,7	5,1*			2,5	4,0*	
	Stab.	Lame			6,4*	6,4*	6,6*	6,6*	4,6	5,1*			4,0*	4,0*	
4,5	—	—	10,8	11,3*	5,8	8,8	3,8	5,7	2,5	3,9			1,8	3,0	8,4
	Lame	—	11,3*	11,3*	6,4	8,9*	4,1	7,4*	2,7	6,3*			2,0	3,9*	
	Stab.	Lame	11,3*	11,3*	8,9*	8,9*	6,7	7,4*	4,7	6,3*			3,7	3,9*	
3,0	—	—	10,2	14,3*	5,6	8,4	3,7	5,5	2,5	3,8			1,6	2,7	8,8
	Lame	—	11,3	14,3*	6,1	10,9*	4,0	8,1*	2,7	6,6*			1,8	4,0*	
	Stab.	Lame	14,3*	14,3*	10,0	10,9*	6,5	8,1*	4,6	6,5*			3,3	4,0*	
1,5	—	—	9,9	14,1*	5,4	8,3	3,7	5,5	2,3	3,7			1,5	2,6	8,8
	Lame	—	11,0	14,1*	5,9	11,9*	4,0	8,6*	2,6	6,7*			1,7	4,2*	
	Stab.	Lame	14,1*	14,1*	9,8	11,8*	6,5	8,5*	4,5	6,7*			3,2	4,2*	
0	—	—	9,7	16,1	5,3	8,3	3,5	5,4	2,2	3,5			1,5	2,7	8,6
	Lame	—	10,8	16,5*	5,9	11,9*	3,8	8,6*	2,4	6,7*			1,7	4,6*	
	Stab.	Lame	16,4*	16,4*	9,8	11,9*	6,5	8,6*	4,3	6,7*			3,3	4,6*	
-1,5	—	—	9,2	16,3	5,0	8,1	3,2	5,1	2,0	3,4			1,7	2,9	8,2
	Lame	—	10,3	19,2*	5,5	12,1*	3,5	8,7*	2,2	6,5*			1,9	4,9*	
	Stab.	Lame	19,1*	19,1*	10,0	12,0*	6,2	8,7*	4,1	6,5*			3,5	4,9*	
-3,0	—	—	9,0	16,1	4,8	7,9	2,9	4,8					2,0	3,4	7,3
	Lame	—	10,1	19,9*	5,3	12,5*	3,2	8,5*					2,2	4,3*	
	Stab.	Lame	19,8*	19,8*	9,7	12,5*	5,8	8,4*					4,2	4,2*	
-4,5	—	—	8,9	15,9	4,5	7,5							3,3	5,4*	5,4
	Lame	—	9,9	17,6*	5,0	9,3*							3,7	5,4*	
	Stab.	Lame	17,5*	17,5*	9,2*	9,2*							5,3*	5,3*	

 Hauteur  Rotation de 360°  Dans l'axe  Portée max. \* Limitée par l'hydraulique

Les capacités de charge sont indiquées en tonnes (t) et mesurées au crochet de levage de l'attache rapide Liebherr SWA 48 sans accessoire. Elles sont indiquées pour une rotation de la tourelle à 360°, sur une surface dure, horizontale et portant uniformément, avec l'essieu oscillant bloqué. Les valeurs dans l'axe du châssis (+/- 15°) sont indiquées, pour la pelle non calée, avec essieu directeur à l'avant et, pour la pelle calée, avec essieu rigide à l'avant. Les valeurs sont déterminées pour la position optimale du vérin de réglage de la flèche. Les capacités de charge indiquées sont basées sur la norme ISO 10567 et correspondent au maximum à 75 % de la charge de basculement statique ou 87 % de la capacité de levage hydraulique ou sont limitées par la capacité de charge autorisée du crochet de levage de l'attache rapide (max. 12 t). En cas de démontage de l'attache rapide, les capacités de charge peuvent être majorées de 226 kg.

En harmonisation avec la norme européenne EN 474-5, les pelles hydrauliques doivent être équipées pour les travaux de levage de charge des dispositifs anti-rupture de flexibles conformes, d'un avertisseur de surcharge, d'un moyen de levage (p. ex. crochet de levage) et d'un tableau des abaques des charges.

## Balancier 2,65 m

m	Châssis stabilisé		3,0 m		4,5 m		6,0 m		7,5 m		9,0 m		m	
	arrière	avant	[icône]		[icône]		[icône]		[icône]		[icône]		[icône]	
9,0	—	—			6,0*	6,0*							4,6	4,7*
	Lame	—			6,0*	6,0*							4,7*	4,7*
	Stab.	Lame			6,0*	6,0*							4,7*	4,7*
7,5	—	—					3,9	5,7*					2,8	4,0*
	Lame	—					4,2	5,7*					3,1	4,0*
	Stab.	Lame					5,7*	5,7*					4,0*	4,0*
6,0	—	—			5,7*	5,7*	3,9	5,8	2,5	3,9			2,1	3,4
	Lame	—			5,7*	5,7*	4,2	6,1*	2,7	5,2*			2,3	3,7*
	Stab.	Lame			5,7*	5,7*	6,1*	6,1*	4,6	5,2*			3,7*	3,7*
4,5	—	—	7,9*	7,9*	5,9	7,7*	3,8	5,7	2,5	3,9			1,7	2,9
	Lame	—	7,9*	7,9*	6,4	7,7*	4,1	7,3*	2,8	6,2*			1,9	3,6*
	Stab.	Lame	7,9*	7,9*	7,7*	7,7*	6,7	7,2*	4,7	6,2*			3,5	3,6*
3,0	—	—	10,2	14,6*	5,5	8,4	3,7	5,5	2,5	3,9			1,5	2,6
	Lame	—	11,3	14,6*	6,1	10,7*	4,0	7,9*	2,7	6,5*			1,7	3,6*
	Stab.	Lame	14,6*	14,6*	10,0	10,6*	6,5	7,9*	4,7	6,4*			3,2	3,6*
1,5	—	—	9,9	14,0*	5,4	8,2	3,6	5,5	2,4	3,8	1,5	2,5	1,4	2,5
	Lame	—	10,9	14,0*	5,9	11,8*	3,9	8,5*	2,6	6,7*	1,6	4,1*	1,6	3,8*
	Stab.	Lame	14,0*	14,0*	9,8	11,7*	6,4	8,4*	4,5	6,6*	3,1	4,1*	3,1	3,8*
0	—	—	9,8	15,9	5,4	8,2	3,5	5,4	2,2	3,6			1,5	2,5
	Lame	—	10,9	16,1*	5,9	11,9*	3,8	8,6*	2,4	6,7*			1,6	4,2*
	Stab.	Lame	16,0*	16,0*	9,8	11,8*	6,5	8,5*	4,4	6,6*			3,1	4,2*
-1,5	—	—	9,2	16,3	5,0	8,1	3,2	5,2	2,0	3,4			1,6	2,7
	Lame	—	10,2	18,8*	5,5	12,0*	3,6	8,6*	2,2	6,7*			1,8	4,8*
	Stab.	Lame	18,8*	18,8*	10,0	11,9*	6,3	8,6*	4,1	6,6*			3,4	4,7*
-3,0	—	—	9,0	16,0	4,9	7,9	2,9	4,8	1,9	3,3			1,9	3,2
	Lame	—	10,0	19,7*	5,4	12,3*	3,2	8,7*	2,1	4,5*			2,1	4,2*
	Stab.	Lame	19,6*	19,6*	9,8	12,3*	5,9	8,6*	4,0	4,4*			3,9	4,1*
-4,5	—	—	8,9	15,9	4,5	7,5							2,9	4,8
	Lame	—	9,9	18,7*	5,0	10,3*							3,2	4,9*
	Stab.	Lame	18,6*	18,6*	9,3	10,2*							4,8*	4,8*

## Balancier 3,05 m

m	Châssis stabilisé		3,0 m		4,5 m		6,0 m		7,5 m		9,0 m		m	
	arrière	avant	[icône]		[icône]		[icône]		[icône]		[icône]		[icône]	
9,0	—	—											3,9	3,9*
	Lame	—											3,9*	3,9*
	Stab.	Lame											3,9*	3,9*
7,5	—	—					4,0	5,1*					2,5	3,4*
	Lame	—					4,3	5,1*					2,7	3,4*
	Stab.	Lame					5,1*	5,1*					3,4*	3,4*
6,0	—	—					3,9	5,3*	2,6	4,0			1,9	3,1
	Lame	—					4,2	5,3*	2,8	4,9*			2,1	3,1*
	Stab.	Lame					5,3*	5,3*	4,7	4,9*			3,1*	3,1*
4,5	—	—					5,9	6,0*			1,6	2,7	1,6	2,6
	Lame	—			6,0*	6,0*	4,1	6,2*	2,9	5,7*	1,8	3,1*	1,8	3,1*
	Stab.	Lame			6,0*	6,0*	6,2*	6,2*	4,8	5,7*	3,1*	3,1*	3,1*	3,1*
3,0	—	—	10,3	15,2*	5,6	8,5	3,6	5,5	2,6	4,0	1,6	2,6	1,4	2,4
	Lame	—	11,5	15,2*	6,1	10,2*	4,0	7,7*	2,8	6,3*	1,8	4,4*	1,6	3,1*
	Stab.	Lame	15,1*	15,1*	10,0	10,1*	6,5	7,6*	4,7	6,3*	3,2	4,4*	3,0	3,1*
1,5	—	—	9,8	14,1*	5,3	8,2	3,6	5,4	2,5	3,8	1,5	2,6	1,3	2,3
	Lame	—	10,9	14,1*	5,8	11,5*	3,9	8,3*	2,7	6,5*	1,7	5,1*	1,5	3,3*
	Stab.	Lame	14,1*	14,1*	9,7	11,4*	6,4	8,2*	4,6	6,5*	3,2	5,1*	2,9	3,3*
0	—	—	9,7	15,5*	5,3	8,1	3,5	5,4	2,3	3,6	1,4	2,5	1,3	2,3
	Lame	—	10,8	15,5*	5,8	11,8*	3,8	8,5*	2,5	6,6*	1,6	4,9*	1,5	3,6*
	Stab.	Lame	15,5*	15,5*	9,7	11,7*	6,4	8,4*	4,4	6,5*	3,0	4,9*	2,9	3,6*
-1,5	—	—	9,2	16,1	5,0	8,1	3,3	5,2	2,0	3,4			1,4	2,5
	Lame	—	10,3	18,1*	5,5	11,8*	3,6	8,5*	2,3	6,7*			1,6	4,1*
	Stab.	Lame	18,1*	18,1*	9,8	11,8*	6,4	8,5*	4,2	6,6*			3,1	4,1*
-3,0	—	—	8,9	16,0	4,8	7,9	2,9	4,8	1,9	3,2			1,7	2,9
	Lame	—	10,0	19,5*	5,3	12,1*	3,3	8,8*	2,1	5,7*			1,9	4,2*
	Stab.	Lame	19,4*	19,4*	9,8	12,0*	5,9	8,8*	4,0	5,7*			3,6	4,1*
-4,5	—	—	8,9	16,0	4,5	7,5	2,7	4,6					2,3	3,9
	Lame	—	10,0	19,9*	5,0	11,6*	3,1	6,4*					2,6	4,1*
	Stab.	Lame	19,8*	19,8*	9,3	11,5*	5,7	6,3*					4,0*	4,0*

 **Hauteur**  **Rotation de 360°**  **Dans l'axe**  **Portée max.** \* Limitée par l'hydraulique

Les capacités de charge sont indiquées en tonnes (t) et mesurées au crochet de levage de l'attache rapide Liebherr SWA 48 sans accessoire. Elles sont indiquées pour une rotation de la tourelle à 360°, sur une surface dure, horizontale et portant uniformément, avec l'essieu oscillant bloqué. Les valeurs dans l'axe du châssis (+/- 15°) sont indiquées, pour la pelle non calée, avec essieu directeur à l'avant et, pour la pelle calée, avec essieu rigide à l'avant. Les valeurs sont déterminées pour la position optimale du vérin de réglage de la flèche. Les capacités de charge indiquées sont basées sur la norme ISO 10567 et correspondent au maximum à 75 % de la charge de basculement statique ou 87 % de la capacité de levage hydraulique ou sont limitées par la capacité de charge autorisée du crochet de levage de l'attache rapide (max. 12 t). En cas de démontage de l'attache rapide, les capacités de charge peuvent être majorées de 226 kg.

En harmonisation avec la norme européenne EN 474-5, les pelles hydrauliques doivent être équipées pour les travaux de levage de charge des dispositifs anti-rupture de flexibles conformes, d'un avertisseur de surcharge, d'un moyen de levage (p. ex. crochet de levage) et d'un tableau des abaques des charges.

# Équipement rétro

## avec flèche monobloc 5,65 m (contreponds lourd)

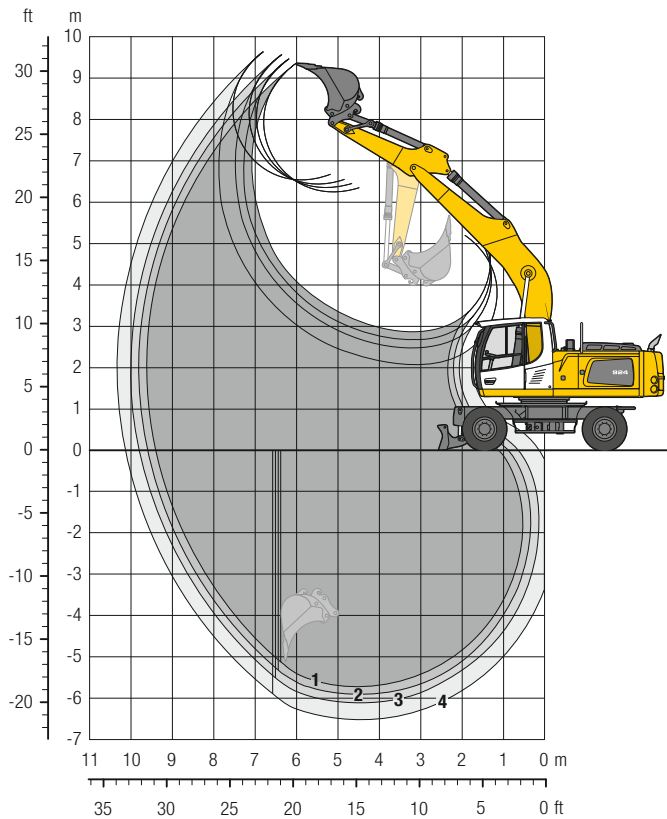

### Débattements

avec attache rapide		1	2	3	4
Longueur de balancier	m	2,25	2,45	2,65	3,05
Profondeur max. d'extraction	m	5,70	5,90	6,10	6,50
Portée max. au sol	m	9,40	9,60	9,80	10,15
Hauteur max. de déversement	m	6,35	6,45	6,55	6,70
Hauteur max. à la dent	m	9,35	9,45	9,55	9,65
Rayon de giration avant min.	m	3,90	3,70	3,45	3,15

### Forces aux dents

sans attache rapide		1	2	3	4
Force de pénétration max. (ISO 6015)	kN	126,9	119,2	112,4	101,1
	t	12,9	12,2	11,5	10,3
Force de cavage max. (ISO 6015)	kN	140,6	140,6	140,6	140,6
	t	14,3	14,3	14,3	14,3

Force de cavage avec godet dérocteur

186,0 kN (19,0 t)

### Poids

Le poids en ordre de marche comprend la machine de base, 8 roues jumelées avec entretoises, flèche monobloc 5,65 m, balancier 2,45 m, attache rapide SWA 48 et godet 1 250 mm / 1,15 m<sup>3</sup>.

Châssis	Poids (kg)
A 924 Litronic avec lame arrière	23 300
A 924 Litronic avec lame arrière + stabilisateurs avant	25 100
A 924 Litronic avec stabilisateurs arrière + lame avant	24 900
A 924 Litronic avec stabilisateurs arrière + avant	25 200
A 924 EW Litronic avec lame arrière	23 400
A 924 EW Litronic avec lame arrière + stabilisateurs avant	25 500
A 924 EW Litronic avec stabilisateurs arrière + lame avant	25 300
A 924 EW Litronic avec stabilisateurs arrière + avant	25 800



**Godet rétro Stabilité (limitation à 75% de la charge de basculement statique conformément à la norme ISO 10567\*)**

Largeur de coupe mm	Capacité ISO 7451 <sup>1)</sup> m <sup>3</sup>	Poids kg	Stabilisateurs relevés				Lame arrière abaissée				Lame arrière + stabilisateurs avant abaissée				Stabilisateurs arrière + lame avant abaissés				Stabilisateurs arrière + avant abaissés			
			Longueur de balancier (m)				Longueur de balancier (m)				Longueur de balancier (m)				Longueur de balancier (m)				Longueur de balancier (m)			
			2,25	2,45	2,65	3,05	2,25	2,45	2,65	3,05	2,25	2,45	2,65	3,05	2,25	2,45	2,65	3,05	2,25	2,45	2,65	3,05
850 <sup>2)</sup>	0,75	650	■	■	■	■	■	■	■	■	■	■	■	■	■	■	■	■	■	■	■	■
1 050 <sup>2)</sup>	0,95	720	■	■	■	■	■	■	■	■	■	■	■	■	■	■	■	■	■	■	■	■
1 250 <sup>2)</sup>	1,15	810	■	■	■	△	■	■	■	■	■	■	■	■	■	■	■	■	■	■	■	■
1 400 <sup>2)</sup>	1,35	880	△	△	△	-	■	■	△	△	■	■	■	■	■	■	■	■	■	■	■	■
1 500 <sup>2)</sup>	1,45	890	△	△	-	-	■	△	△	△	■	■	■	■	■	■	■	■	■	■	■	■
850 <sup>3)</sup>	0,75	690	■	■	■	■	■	■	■	■	■	■	■	■	■	■	■	■	■	■	■	■
1 050 <sup>3)</sup>	0,95	800	■	■	■	■	■	■	■	■	■	■	■	■	■	■	■	■	■	■	■	■
1 250 <sup>3)</sup>	1,15	910	■	■	△	△	■	■	■	■	■	■	■	■	■	■	■	■	■	■	■	■
1 400 <sup>3)</sup>	1,35	960	△	△	△	-	■	△	△	△	■	■	■	■	■	■	■	■	■	■	■	■
1 500 <sup>3)</sup>	1,45	1 000	△	△	-	-	△	△	△	-	■	■	■	■	■	■	■	■	■	■	■	■
850 <sup>4)</sup>	0,80	630	■	■	■	■	■	■	■	■	■	■	■	■	■	■	■	■	■	■	■	■
1 050 <sup>4)</sup>	1,05	720	■	■	■	■	■	■	■	■	■	■	■	■	■	■	■	■	■	■	■	■
1 250 <sup>4)</sup>	1,30	800	■	△	△	△	■	■	■	△	■	■	■	■	■	■	■	■	■	■	■	■
1 400 <sup>4)</sup>	1,50	870	△	△	-	-	△	△	△	-	■	■	■	■	■	■	■	■	■	■	■	■
1 500 <sup>4)</sup>	1,65	890	-	-	-	-	△	△	-	-	■	■	■	■	■	■	■	■	■	■	■	■

**Godet rétro Stabilité (limitation à 75% de la charge de basculement statique conformément à la norme ISO 10567\*)**

Largeur de coupe mm	Capacité ISO 7451 <sup>1)</sup> m <sup>3</sup>	Poids kg	EW Stabilisateurs relevés				EW Lame arrière abaissée				EW Lame arrière + stabilisateurs avant abaissée				EW Stabilisateurs arrière + lame avant abaissés				EW Stabilisateurs arrière + avant abaissés			
			Longueur de balancier (m)				Longueur de balancier (m)				Longueur de balancier (m)				Longueur de balancier (m)				Longueur de balancier (m)			
			2,25	2,45	2,65	3,05	2,25	2,45	2,65	3,05	2,25	2,45	2,65	3,05	2,25	2,45	2,65	3,05	2,25	2,45	2,65	3,05
850 <sup>2)</sup>	0,75	650	■	■	■	■	■	■	■	■	■	■	■	■	■	■	■	■	■	■	■	■
1 050 <sup>2)</sup>	0,95	720	■	■	■	■	■	■	■	■	■	■	■	■	■	■	■	■	■	■	■	■
1 250 <sup>2)</sup>	1,15	810	■	■	■	■	■	■	■	■	■	■	■	■	■	■	■	■	■	■	■	■
1 400 <sup>2)</sup>	1,35	880	■	■	△	△	■	■	■	■	■	■	■	■	■	■	■	■	■	■	■	■
1 500 <sup>2)</sup>	1,45	890	■	△	△	△	■	■	■	△	■	■	■	■	■	■	■	■	■	■	■	■
850 <sup>3)</sup>	0,75	690	■	■	■	■	■	■	■	■	■	■	■	■	■	■	■	■	■	■	■	■
1 050 <sup>3)</sup>	0,95	800	■	■	■	■	■	■	■	■	■	■	■	■	■	■	■	■	■	■	■	■
1 250 <sup>3)</sup>	1,15	910	■	■	■	■	■	■	■	■	■	■	■	■	■	■	■	■	■	■	■	■
1 400 <sup>3)</sup>	1,35	960	■	■	△	△	■	■	■	△	■	■	■	■	■	■	■	■	■	■	■	■
1 500 <sup>3)</sup>	1,45	1 000	△	△	△	-	■	■	△	△	■	■	■	■	■	■	■	■	■	■	■	■
850 <sup>4)</sup>	0,80	630	■	■	■	■	■	■	■	■	■	■	■	■	■	■	■	■	■	■	■	■
1 050 <sup>4)</sup>	1,05	720	■	■	■	■	■	■	■	■	■	■	■	■	■	■	■	■	■	■	■	■
1 250 <sup>4)</sup>	1,30	800	■	■	■	△	■	■	■	■	■	■	■	■	■	■	■	■	■	■	■	■
1 400 <sup>4)</sup>	1,50	870	△	△	△	△	■	■	■	△	■	■	■	■	■	■	■	■	■	■	■	■
1 500 <sup>4)</sup>	1,65	890	△	△	△	-	■	△	△	△	■	■	■	■	■	■	■	■	■	■	■	■

\* Indications données à portée maximale sur une rotation de la tourelle à 360° avec l'essieu oscillant bloqué et sans attache rapide (Conformément à la norme ISO 10567 les valeurs correspondent à 75% de la charge de basculement statique ou 87% de la limite hydr.)

<sup>1)</sup> comparable avec SAE (avec dôme)

<sup>2)</sup> Godet rétro à dents <sup>3)</sup> Godet rétro à dents en version HD <sup>4)</sup> Godet rétro à lame (existe également en version HD)

Poids spécifique max. des matériaux ■ = ≤ 1,8 t/m<sup>3</sup>, ■ = ≤ 1,5 t/m<sup>3</sup>, △ = ≤ 1,2 t/m<sup>3</sup>, - = non autorisé

# Forces de levage

## avec flèche monobloc 5,6 m (contrepois lourd)

<b>Balancier 2,25 m</b>		Châssis stabilisé		3,0 m	4,5 m	6,0 m	7,5 m	9,0 m	m		
m	arrière	avant								m	
9,0	—	—									
	Lame	—									
	Lame	Stab.									
	Stab.	Lame									
7,5	—	—							4,4*	4,4*	
	Lame	—							4,4*	4,4*	
	Lame	Stab.							4,4*	4,4*	
	Stab.	Lame							4,4*	4,4*	
6,0	—	—				4,5	6,4*		3,3	4,2*	
	Lame	—				4,8	6,4*		3,6	4,2*	
	Lame	Stab.				6,4*	6,4*		4,2*	4,2*	
	Stab.	Lame				6,4*	6,4*		4,2*	4,2*	
4,5	—	—				4,2	6,8	2,9	4,7		
	Lame	—				4,6	7,1*	3,2	5,6*		
	Lame	Stab.				7,1*	7,1*	5,1	5,6*		
	Stab.	Lame				7,1*	7,1*	5,1	5,6*		
3,0	—	—		5,9	10,0	3,9	6,5	2,8	4,6		
	Lame	—		6,4	10,7*	4,3	8,1*	3,1	6,9*		
	Lame	Stab.		10,6*	10,6*	7,0	8,1*	5,0	6,9*		
	Stab.	Lame		10,6*	10,6*	6,9	8,1*	4,9	6,9*		
1,5	—	—		5,3	9,3	3,7	6,1	2,7	4,4		
	Lame	—		5,9	12,5*	4,0	9,1*	2,9	7,4*		
	Lame	Stab.		10,2	12,5*	6,6	9,0*	4,8	7,3*		
	Stab.	Lame		10,1	12,5*	6,6	9,0*	4,8	7,3*		
0	—	—		6,1*	6,1*	5,1	9,0	3,5	5,9	2,6	4,3
	Lame	—		6,1*	6,1*	5,6	13,3*	3,8	9,6*	2,8	7,6*
	Lame	Stab.		6,1*	6,1*	9,8	13,2*	6,4	9,6*	4,7	7,6*
	Stab.	Lame		6,1*	6,1*	9,7	13,2*	6,4	9,6*	4,7	7,6*
-1,5	—	—		9,2	11,0*	5,0	8,9	3,4	5,8		
	Lame	—		10,2	11,0*	5,5	13,0*	3,7	9,6*		
	Lame	Stab.		11,0*	11,0*	9,7	12,9*	6,3	9,5*		
	Stab.	Lame		11,0*	11,0*	9,6	12,9*	6,3	9,5*		
-3,0	—	—		9,4	16,3*	5,1	9,0	3,5	5,9		
	Lame	—		10,4	16,3*	5,6	11,7*	3,8	8,6*		
	Lame	Stab.		16,1*	16,1*	9,8	11,6*	6,4	8,5*		
	Stab.	Lame		16,1*	16,1*	9,8	11,6*	6,4	8,5*		
-4,5	—	—				5,4	8,5*		5,0	8,0*	
	Lame	—				5,9	8,5*		5,5	8,0*	
	Lame	Stab.				8,5*	8,5*		7,9*	7,9*	
	Stab.	Lame				8,5*	8,5*		7,9*	7,9*	

<b>Balancier 2,45 m</b>		Châssis stabilisé		3,0 m	4,5 m	6,0 m	7,5 m	9,0 m	m		
m	arrière	avant								m	
9,0	—	—									
	Lame	—									
	Lame	Stab.									
	Stab.	Lame									
7,5	—	—				4,5	4,8*			4,1*	4,1*
	Lame	—				4,8*	4,8*			4,1*	4,1*
	Lame	Stab.				4,8*	4,8*			4,1*	4,1*
	Stab.	Lame				4,8*	4,8*			4,1*	4,1*
6,0	—	—				4,5	6,2*			3,1	3,9*
	Lame	—				4,8	6,2*			3,4	3,9*
	Lame	Stab.				6,2*	6,2*			3,9*	3,9*
	Stab.	Lame				6,2*	6,2*			3,9*	3,9*
4,5	—	—				4,3	6,8	2,9	4,7		
	Lame	—				4,6	6,9*	3,2	5,8*		
	Lame	Stab.				6,8*	6,8*	5,1	5,8*		
	Stab.	Lame				6,8*	6,8*	5,1	5,8*		
3,0	—	—		5,9	10,0	3,9	6,5	2,8	4,6		
	Lame	—		6,5	10,3*	4,3	7,9*	3,1	6,8*		
	Lame	Stab.		10,3*	10,3*	7,0	7,9*	5,0	6,7*		
	Stab.	Lame		10,3*	10,3*	6,9	7,9*	4,9	6,7*		
1,5	—	—		5,3	9,3	3,6	6,1	2,6	4,4		
	Lame	—		5,9	12,3*	4,0	8,9*	2,9	7,2*		
	Lame	Stab.		10,2	12,2*	6,6	8,9*	4,8	7,2*		
	Stab.	Lame		10,1	12,2*	6,6	8,9*	4,8	7,2*		
0	—	—		6,3*	6,3*	5,0	9,0	3,4	5,9	2,5	4,3
	Lame	—		6,3*	6,3*	5,6	13,2*	3,8	9,5*	2,8	7,5*
	Lame	Stab.		6,3*	6,3*	9,8	13,1*	6,4	9,5*	4,7	7,5*
	Stab.	Lame		6,3*	6,3*	9,7	13,1*	6,3	9,5*	4,6	7,5*
-1,5	—	—		9,0	10,5*	4,9	8,9	3,3	5,8	2,5	4,3
	Lame	—		10,1	10,5*	5,5	13,0*	3,7	9,6*	2,7	7,4*
	Lame	Stab.		10,5*	10,5*	9,7	12,9*	6,3	9,5*	4,6	7,3*
	Stab.	Lame		10,5*	10,5*	9,6	12,9*	6,2	9,5*	4,6	7,3*
-3,0	—	—		9,2	16,3*	5,0	8,9	3,4	5,8		
	Lame	—		10,3	16,3*	5,5	11,9*	3,7	8,8*		
	Lame	Stab.		16,3*	16,3*	9,7	11,8*	6,3	8,7*		
	Stab.	Lame		16,3*	16,3*	9,7	11,8*	6,3	8,7*		
-4,5	—	—				5,3	9,1*		5,0	8,0*	
	Lame	—				5,8	9,1*		5,5	8,0*	
	Lame	Stab.				9,0*	9,0*		7,9*	7,9*	
	Stab.	Lame				9,0*	9,0*		7,9*	7,9*	

 **Hauteur**  
  **Rotation de 360°**  
  **Dans l'axe**  
  **Portée max.**  
 \* Limitée par l'hydraulique

Les capacités de charge sont indiquées en tonnes (t) et mesurées au crochet de levage de l'attache rapide Liebherr SWA 48 sans accessoire. Elles sont indiquées pour une rotation de la tourelle à 360°, sur une surface dure, horizontale et portant uniformément, avec l'essieu oscillant bloqué. Les valeurs dans l'axe du châssis (+/- 15°) sont indiquées, pour la pelle non calée, avec essieu directeur à l'avant et, pour la pelle calée, avec essieu rigide à l'avant. Les capacités de charge indiquées sont basées sur la norme ISO 10567 et correspondent au maximum à 75 % de la charge de basculement statique ou 87 % de la capacité de levage hydraulique ou sont limitées par la capacité de charge autorisée du crochet de levage de l'attache rapide (max. 12 t). En cas de démontage de l'attache rapide, les capacités de charge peuvent être majorées de 226 kg.





En harmonisation avec la norme européenne EN 474-5, les pelles hydrauliques doivent être équipées pour les travaux de levage de charge des dispositifs anti-rupture de flexibles conformes, d'un avertisseur de surcharge, d'un moyen de levage (p. ex. crochet de levage) et d'un tableau des abaques des charges.

## Balancier 2,65 m

m	Châssis stabilisé		3,0 m		4,5 m		6,0 m		7,5 m		9,0 m		m
	arrière	avant											
9,0	—	—											
	Lame	—											
	Lame	Stab.											
	Stab.	Lame											
7,5	—	—										3,8*	3,8*
	Lame	—										3,8*	3,8*
	Lame	Stab.										3,8*	3,8*
	Stab.	Lame										3,8*	3,8*
6,0	—	—										3,0	3,7*
	Lame	—										3,2	3,6*
	Lame	Stab.										3,7*	3,7*
	Stab.	Lame										3,6*	3,6*
4,5	—	—					4,3	6,6*	2,9	4,8			
	Lame	—					4,6	6,6*	3,2	5,7*			
	Lame	Stab.					6,6*	6,6*	5,1	5,7*			
	Stab.	Lame					6,6*	6,6*	5,1	5,7*			
3,0	—	—	10,3*	10,3*	6,0	9,9*	4,0	6,5	2,8	4,6			
	Lame	—	10,3*	10,3*	6,5	9,9*	4,3	7,7*	3,0	6,6*			
	Lame	Stab.	10,3*	10,3*	9,9*	9,9*	7,0	7,6*	5,0	6,6*			
	Stab.	Lame	10,3*	10,3*	9,9*	9,9*	7,0	7,6*	4,9	6,6*			
1,5	—	—			5,4	9,3	3,6	6,1	2,6	4,4			
	Lame	—			5,9	12,0*	4,0	8,7*	2,9	7,1*			
	Lame	Stab.			10,2	11,9*	6,6	8,7*	4,8	7,1*			
	Stab.	Lame			10,1	11,9*	6,6	8,7*	4,7	7,1*			
0	—	—	6,4*	6,4*	5,0	8,9	3,4	5,9	2,5	4,3			
	Lame	—	6,4*	6,4*	5,5	13,1*	3,7	9,4*	2,7	7,5*			
	Lame	Stab.	6,4*	6,4*	9,8	13,0*	6,4	9,4*	4,6	7,4*			
	Stab.	Lame	6,4*	6,4*	9,7	13,0*	6,3	9,4*	4,6	7,4*			
-1,5	—	—	8,9	10,1*	4,9	8,8	3,3	5,8	2,4	4,2			
	Lame	—	10,0	10,1*	5,4	13,0*	3,6	9,6*	2,7	7,4*			
	Lame	Stab.	10,1*	10,1*	9,6	13,0*	6,2	9,5*	4,6	7,4*			
	Stab.	Lame	10,1*	10,1*	9,5	13,0*	6,2	9,5*	4,5	7,4*			
-3,0	—	—	9,1	15,3*	4,9	8,9	3,3	5,8					
	Lame	—	10,2	15,3*	5,5	12,0*	3,7	8,9*					
	Lame	Stab.	15,3*	15,3*	9,7	12,0*	6,3	8,8*					
	Stab.	Lame	15,3*	15,3*	9,6	12,0*	6,2	8,8*					
-4,5	—	—	9,5	13,4*	5,2	9,1							
	Lame	—	10,6	13,4*	5,7	9,6*							
	Lame	Stab.	13,3*	13,3*	9,5*	9,5*							
	Stab.	Lame	13,3*	13,3*	9,5*	9,5*							

## Balancier 3,05 m

m	Châssis stabilisé		3,0 m		4,5 m		6,0 m		7,5 m		9,0 m		m
	arrière	avant											
9,0	—	—											
	Lame	—											
	Lame	Stab.											
	Stab.	Lame											
7,5	—	—										3,2*	3,2*
	Lame	—										3,2*	3,2*
	Lame	Stab.										3,2*	3,2*
	Stab.	Lame										3,2*	3,2*
6,0	—	—										2,8	3,0*
	Lame	—										3,0	3,0*
	Lame	Stab.										4,1*	4,1*
	Stab.	Lame										4,1*	4,1*
4,5	—	—					4,3	6,2*	3,0	4,8			
	Lame	—					4,7	6,2*	3,2	5,4*			
	Lame	Stab.					6,1*	6,1*	5,2	5,4*			
	Stab.	Lame					6,1*	6,1*	5,1	5,4*			
3,0	—	—	11,0	14,4*	6,1	9,2*	4,0	6,5	2,8	4,6			
	Lame	—	12,1	14,4*	6,7	9,2*	4,3	7,3*	3,1	6,3*			
	Lame	Stab.	14,4*	14,4*	9,2*	9,2*	7,1	7,2*	5,0	6,3*			
	Stab.	Lame	14,4*	14,4*	9,2*	9,2*	7,0	7,2*	4,9	6,3*			
1,5	—	—	6,1*	6,1*	5,4	9,4	3,7	6,1	2,6	4,4			
	Lame	—	6,1*	6,1*	6,0	11,5*	4,0	8,4*	2,9	6,9*			
	Lame	Stab.	6,1*	6,1*	10,3	11,4*	6,7	8,3*	4,8	6,8*			
	Stab.	Lame	6,1*	6,1*	10,2	11,4*	6,6	8,3*	4,7	6,8*			
0	—	—	6,9*	6,9*	5,0	8,9	3,4	5,9	2,5	4,2			
	Lame	—	6,9*	6,9*	5,5	12,8*	3,7	9,2*	2,7	7,3*			
	Lame	Stab.	6,9*	6,9*	9,8	12,7*	6,4	9,2*	4,6	7,3*			
	Stab.	Lame	6,9*	6,9*	9,7	12,7*	6,3	9,2*	4,6	7,3*			
-1,5	—	—	8,8	9,7*	4,8	8,7	3,3	5,7	2,4	4,2			
	Lame	—	9,7*	9,7*	5,3	13,1*	3,6	9,5*	2,6	7,4*			
	Lame	Stab.	9,7*	9,7*	9,5	13,0*	6,2	9,5*	4,5	7,4*			
	Stab.	Lame	9,7*	9,7*	9,5	13,0*	6,1	9,5*	4,5	7,4*			
-3,0	—	—	8,9	13,9*	4,8	8,7	3,2	5,7					
	Lame	—	10,0	13,9*	5,4	12,4*	3,6	9,1*					
	Lame	Stab.	13,9*	13,9*	9,6	12,3*	6,2	9,0*					
	Stab.	Lame	13,9*	13,9*	9,5	12,3*	6,1	9,0*					
-4,5	—	—	9,3	14,8*	5,0	9,0	3,4	5,9					
	Lame	—	10,3	14,8*	5,5	10,4*	3,7	7,3*					
	Lame	Stab.	14,6*	14,6*	9,8	10,3*	6,4	7,3*					
	Stab.	Lame	14,6*	14,6*	9,7	10,3*	6,3	7,3*					

 Hauteur  Rotation de 360°  Dans l'axe  Portée max. \* Limitée par l'hydraulique

Les capacités de charge sont indiquées en tonnes (t) et mesurées au crochet de levage de l'attache rapide Liebherr SWA 48 sans accessoire. Elles sont indiquées pour une rotation de la tourelle à 360°, sur une surface dure, horizontale et portant uniformément, avec l'essieu oscillant bloqué. Les valeurs dans l'axe du châssis (+/- 15°) sont indiquées, pour la pelle non calée, avec essieu directeur à l'avant et, pour la pelle calée, avec essieu rigide à l'avant. Les capacités de charge indiquées sont basées sur la norme ISO 10567 et correspondent au maximum à 75% de la charge de basculement statique ou 87% de la capacité de levage hydraulique ou sont limitées par la capacité de charge autorisée du crochet de levage de l'attache rapide (max. 12 t). En cas de démontage de l'attache rapide, les capacités de charge peuvent être majorées de 226 kg.

En harmonisation avec la norme européenne EN 474-5, les pelles hydrauliques doivent être équipées pour les travaux de charge des dispositifs anti-rupture de flexibles conformes, d'un avertisseur de surcharge, d'un moyen de levage (p. ex. crochet de levage) et d'un tableau des abaques des charges.

# Forces de levage

avec flèche monobloc 5,65 m (contreponds lourd), châssis EW

## Balancier 2,25 m

m	Châssis stabilisé		3,0 m	4,5 m	6,0 m	7,5 m	9,0 m	m		
	arrière	avant								
<b>9,0</b>	—	—								
	Lame	—								
	Lame	Stab.								
	Stab.	Lame								
<b>7,5</b>	—	—						4,4	4,4	
	Lame	—						4,4	4,4	
	Lame	Stab.						4,4	4,4	
	Stab.	Lame						4,4	4,4	
<b>6,0</b>	—	—			4,9	6,4		3,7	4,2	
	Lame	—			5,3	6,4		4,0	4,2	
	Lame	Stab.			6,4	6,4		4,2	4,2	
	Stab.	Lame			6,4	6,4		4,2	4,2	
<b>4,5</b>	—	—			4,7	6,8	3,3	4,8		
	Lame	—			5,1	7,1	3,5	5,6		
	Lame	Stab.			7,1	7,1	5,6	5,6		
	Stab.	Lame			7,1	7,1	5,6	5,6		
<b>3,0</b>	—	—	6,6	10,0	4,4	6,5	3,1	4,6		
	Lame	—	7,2	10,7	4,8	8,1	3,4	6,9		
	Lame	Stab.	10,6	10,6	7,7	8,1	5,5	6,9		
	Stab.	Lame	10,6	10,6	7,7	8,1	5,5	6,9		
<b>1,5</b>	—	—	6,0	9,4	4,1	6,2	3,0	4,5		
	Lame	—	6,6	12,5	4,5	9,1	3,2	7,4		
	Lame	Stab.	11,4	12,5	7,4	9,0	5,3	7,3		
	Stab.	Lame	11,4	12,5	7,4	9,0	5,3	7,3		
<b>0</b>	—	—	6,1*	6,1*	5,7	9,1	3,9	6,0	2,9	4,4
	Lame	—	6,1*	6,1*	6,3	13,3*	4,3	9,6*	3,1	7,6*
	Lame	Stab.	6,1*	6,1*	11,1	13,2*	7,2	9,6*	5,2	7,6*
	Stab.	Lame	6,1*	6,1*	11,0	13,2*	7,1	9,6*	5,2	7,6*
<b>-1,5</b>	—	—	10,6	11,0*	5,7	9,0	3,8	5,9		
	Lame	—	11,0*	11,0*	6,2	13,0*	4,2	9,6*		
	Lame	Stab.	11,0*	11,0*	11,0	12,9*	7,1	9,5*		
	Stab.	Lame	11,0*	11,0*	10,9	12,9*	7,0	9,5*		
<b>-3,0</b>	—	—	10,8	16,3*	5,8	9,1	3,9	6,0		
	Lame	—	12,0	16,3*	6,3	11,7*	4,2	8,6*		
	Lame	Stab.	16,1*	16,1*	11,1	11,6*	7,1	8,5*		
	Stab.	Lame	16,1*	16,1*	11,0	11,6*	7,1	8,5*		
<b>-4,5</b>	—	—	6,1	8,5*						
	Lame	—	6,6	8,5*						
	Lame	Stab.	8,5*	8,5*						
	Stab.	Lame	8,5*	8,5*						

## Balancier 2,45 m

m	Châssis stabilisé		3,0 m	4,5 m	6,0 m	7,5 m	9,0 m	m		
	arrière	avant								
<b>9,0</b>	—	—								
	Lame	—								
	Lame	Stab.								
	Stab.	Lame								
<b>7,5</b>	—	—			4,8*	4,8*			4,1*	4,1*
	Lame	—			4,8*	4,8*			4,1*	4,1*
	Lame	Stab.			4,8*	4,8*			4,1*	4,1*
	Stab.	Lame			4,8*	4,8*			4,1*	4,1*
<b>6,0</b>	—	—			4,9	6,2*			3,5	3,9*
	Lame	—			5,3	6,2*			3,8	3,9*
	Lame	Stab.			6,2*	6,2*			3,9*	3,9*
	Stab.	Lame			6,2*	6,2*			3,9*	3,9*
<b>4,5</b>	—	—			4,7	6,9	3,3	4,8		
	Lame	—			5,1	6,9*	3,5	5,8*		
	Lame	Stab.			6,8*	6,8*	5,7	5,8*		
	Stab.	Lame			6,8*	6,8*	5,6	5,8*		
<b>3,0</b>	—	—	6,6	10,1	4,4	6,5	3,1	4,6		
	Lame	—	7,2	10,3*	4,8	7,9*	3,4	6,8*		
	Lame	Stab.	10,3*	10,3*	7,8	7,9*	5,5	6,7*		
	Stab.	Lame	10,3*	10,3*	7,7	7,9*	5,5	6,7*		
<b>1,5</b>	—	—	6,0	9,4	4,1	6,2	3,0	4,5		
	Lame	—	6,6	12,3*	4,4	8,9*	3,2	7,2*		
	Lame	Stab.	11,5	12,2*	7,4	8,9*	5,3	7,2*		
	Stab.	Lame	11,4	12,2*	7,4	8,9*	5,3	7,2*		
<b>0</b>	—	—	6,3*	6,3*	5,7	9,0	3,9	5,9	2,8	4,3
	Lame	—	6,3*	6,3*	6,3	13,2*	4,2	9,5*	3,1	7,5*
	Lame	Stab.	6,3*	6,3*	11,0	13,1*	7,1	9,5*	5,2	7,5*
	Stab.	Lame	6,3*	6,3*	11,0	13,1*	7,1	9,5*	5,2	7,5*
<b>-1,5</b>	—	—	10,4	10,5*	5,6	8,9	3,8	5,8	2,8	4,3
	Lame	—	10,5*	10,5*	6,2	13,0*	4,1	9,6*	3,1	7,4*
	Lame	Stab.	10,5*	10,5*	10,9	12,9*	7,0	9,5*	5,1	7,3*
	Stab.	Lame	10,5*	10,5*	10,9	12,9*	7,0	9,5*	5,1	7,3*
<b>-3,0</b>	—	—	10,6	16,3*	5,7	9,0	3,8	5,9		
	Lame	—	11,8	16,3*	6,2	11,9*	4,2	8,8*		
	Lame	Stab.	16,3*	16,3*	11,0	11,8*	7,1	8,7*		
	Stab.	Lame	16,3*	16,3*	10,9	11,8*	7,0	8,7*		
<b>-4,5</b>	—	—	6,0	9,1*						
	Lame	—	6,5	9,1*						
	Lame	Stab.	9,0*	9,0*						
	Stab.	Lame	9,0*	9,0*						

↑ Hauteur    ↻ Rotation de 360°    📏 Dans l'axe    🚧 Portée max.    \* Limitée par l'hydraulique

Les capacités de charge sont indiquées en tonnes (t) et mesurées au crochet de levage de l'attache rapide Liebherr SWA 48 sans accessoire. Elles sont indiquées pour une rotation de la tourelle à 360°, sur une surface dure, horizontale et portant uniformément, avec l'essieu oscillant bloqué. Les valeurs dans l'axe du châssis (+/- 15°) sont indiquées, pour la pelle non calée, avec essieu directeur à l'avant et, pour la pelle calée, avec essieu rigide à l'avant. Les capacités de charge indiquées sont basées sur la norme ISO 10567 et correspondent au maximum à 75% de la charge de basculement statique ou 87% de la capacité de levage hydraulique ou sont limitées par la capacité de charge autorisée du crochet de levage de l'attache rapide (max. 12 t). En cas de démontage de l'attache rapide, les capacités de charge peuvent être majorées de 226 kg.





En harmonisation avec la norme européenne EN 474-5, les pelles hydrauliques doivent être équipées pour les travaux de charge des dispositifs anti-rupture de flexibles conformes, d'un avertisseur de surcharge, d'un moyen de levage (p. ex. crochet de levage) et d'un tableau des abaques des charges.

## Balancier 2,65 m

m	Châssis stabilisé		3,0 m		4,5 m		6,0 m		7,5 m		9,0 m		m
	arrière	avant											
9,0	—	—											
	Lame	—											
	Lame	Stab.											
	Stab.	Lame											
7,5	—	—											
	Lame	—											
	Lame	Stab.											
	Stab.	Lame											
6,0	—	—											
	Lame	—											
	Lame	Stab.											
	Stab.	Lame											
4,5	—	—											
	Lame	—											
	Lame	Stab.											
	Stab.	Lame											
3,0	—	—											
	Lame	—											
	Lame	Stab.											
	Stab.	Lame											
1,5	—	—											
	Lame	—											
	Lame	Stab.											
	Stab.	Lame											
0	—	—											
	Lame	—											
	Lame	Stab.											
	Stab.	Lame											
-1,5	—	—											
	Lame	—											
	Lame	Stab.											
	Stab.	Lame											
-3,0	—	—											
	Lame	—											
	Lame	Stab.											
	Stab.	Lame											
-4,5	—	—											
	Lame	—											
	Lame	Stab.											
	Stab.	Lame											

## Balancier 3,05 m

m	Châssis stabilisé		3,0 m		4,5 m		6,0 m		7,5 m		9,0 m		m
	arrière	avant											
9,0	—	—											
	Lame	—											
	Lame	Stab.											
	Stab.	Lame											
7,5	—	—											
	Lame	—											
	Lame	Stab.											
	Stab.	Lame											
6,0	—	—											
	Lame	—											
	Lame	Stab.											
	Stab.	Lame											
4,5	—	—											
	Lame	—											
	Lame	Stab.											
	Stab.	Lame											
3,0	—	—											
	Lame	—											
	Lame	Stab.											
	Stab.	Lame											
1,5	—	—											
	Lame	—											
	Lame	Stab.											
	Stab.	Lame											
0	—	—											
	Lame	—											
	Lame	Stab.											
	Stab.	Lame											
-1,5	—	—											
	Lame	—											
	Lame	Stab.											
	Stab.	Lame											
-3,0	—	—											
	Lame	—											
	Lame	Stab.											
	Stab.	Lame											
-4,5	—	—											
	Lame	—											
	Lame	Stab.											
	Stab.	Lame											

 Hauteur  Rotation de 360°  Dans l'axe  Portée max. \* Limitée par l'hydraulique

Les capacités de charge sont indiquées en tonnes (t) et mesurées au crochet de levage de l'attache rapide Liebherr SWA 48 sans accessoire. Elles sont indiquées pour une rotation de la tourelle à 360°, sur une surface dure, horizontale et portant uniformément, avec l'essieu oscillant bloqué. Les valeurs dans l'axe du châssis (+/- 15°) sont indiquées, pour la pelle non calée, avec essieu directeur à l'avant et, pour la pelle calée, avec essieu rigide à l'avant. Les capacités de charge indiquées sont basées sur la norme ISO 10567 et correspondent au maximum à 75% de la charge de basculement statique ou 87% de la capacité de levage hydraulique ou sont limitées par la capacité de charge autorisée du crochet de levage de l'attache rapide (max. 12 t). En cas de démontage de l'attache rapide, les capacités de charge peuvent être majorées de 226 kg.

En harmonisation avec la norme européenne EN 474-5, les pelles hydrauliques doivent être équipées pour les travaux de charge des dispositifs anti-rupture de flexibles conformes, d'un avertisseur de surcharge, d'un moyen de levage (p. ex. crochet de levage) et d'un tableau des abaques des charges.

# Équipement benne preneuse

## avec flèche réglable hydrauliquement 5,80 m (contrepois lourd)

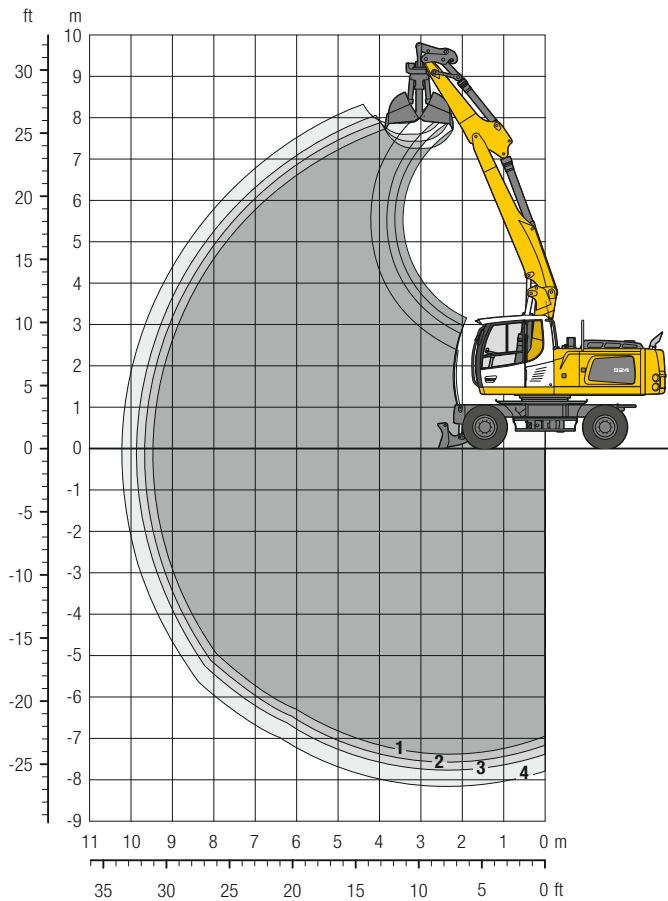

### Débattements

avec attache rapide		1	2	3	4
Longueur de balancier	m	2,25	2,45	2,65	3,05
Profondeur max. d'extraction	m	7,35	7,55	7,75	8,15
Portée max. au sol	m	9,50	9,65	9,85	10,25
Hauteur max. de déversement	m	7,30	7,45	7,60	7,90

### Bennes GM 10B

Force de fermeture	73 kN (7,4 t)
Couple du mécanisme de rotation	1,76 kNm

### Poids

Le poids en ordre de marche comprend la machine de base, 8 roues jumelées avec entretoises, flèche réglable hydrauliquement 5,80 m, balancier 2,45 m, attache rapide SWA 48 et bennes GM 10B/1,00 m<sup>3</sup> (1 000 mm sans éjecteurs).

Châssis	Poids (kg)
A 924 Litronic avec lame arrière	24 000
A 924 Litronic avec lame arrière + stabilisateurs avant	25 900
A 924 Litronic avec stabilisateurs arrière + lame avant	25 700
A 924 Litronic avec stabilisateurs arrière + avant	26 000
A 924 EW Litronic avec lame arrière	24 100
A 924 EW Litronic avec lame arrière + stabilisateurs avant	26 300
A 924 EW Litronic avec stabilisateurs arrière + lame avant	26 100
A 924 EW Litronic avec stabilisateurs arrière + avant	26 500

**Bennes GM 10B Stabilité (limitation à 75 % de la charge de basculement statique conformément à la norme ISO 10567\*)**

Largeur des coquilles	Capacité	Poids	Stabilisateurs relevés				Lame arrière abaissée				Lame arrière + stabilisateurs avant abaissée				Stabilisateurs arrière + lame avant abaissés				Stabilisateurs arrière + avant abaissés			
			Longueur de balancier (m)				Longueur de balancier (m)				Longueur de balancier (m)				Longueur de balancier (m)				Longueur de balancier (m)			
			2,25	2,45	2,65	3,05	2,25	2,45	2,65	3,05	2,25	2,45	2,65	3,05	2,25	2,45	2,65	3,05	2,25	2,45	2,65	3,05
320 <sup>1)</sup>	0,17	770	■	■	■	■	■	■	■	■	■	■	■	■	■	■	■	■	■	■	■	
400 <sup>1)</sup>	0,22	820	■	■	■	■	■	■	■	■	■	■	■	■	■	■	■	■	■	■	■	
600 <sup>1)</sup>	0,35	860	■	■	■	■	■	■	■	■	■	■	■	■	■	■	■	■	■	■	■	
800 <sup>1)</sup>	0,45	910	■	■	■	■	■	■	■	■	■	■	■	■	■	■	■	■	■	■	■	
1 000 <sup>1)</sup>	0,60	970	■	■	■	■	■	■	■	■	■	■	■	■	■	■	■	■	■	■	■	
1 000 <sup>1)3)</sup>	1,00	1 040	■	■	■	△	■	■	■	△	■	■	■	■	■	■	■	■	■	■	■	
1 500 <sup>1)3)</sup>	1,50	1 160	-	-	-	-	△	-	-	-	-	-	-	-	-	-	-	-	-	-	-	
1 800 <sup>1)3)</sup>	1,80	1 280	-	-	-	-	-	-	-	-	-	-	-	-	-	-	-	-	-	-	-	
320 <sup>2)</sup>	0,17	820	■	■	■	■	■	■	■	■	■	■	■	■	■	■	■	■	■	■	■	
400 <sup>2)</sup>	0,22	880	■	■	■	■	■	■	■	■	■	■	■	■	■	■	■	■	■	■	■	
600 <sup>2)</sup>	0,30	950	■	■	■	■	■	■	■	■	■	■	■	■	■	■	■	■	■	■	■	
800 <sup>2)</sup>	0,45	1 010	■	■	■	■	■	■	■	■	■	■	■	■	■	■	■	■	■	■	■	

**Bennes GM 10B Stabilité (limitation à 75 % de la charge de basculement statique conformément à la norme ISO 10567\*)**

Largeur des coquilles	Capacité	Poids	EW Stabilisateurs relevés				EW Lame arrière abaissée				EW Lame arrière + stabilisateurs avant abaissée				EW Stabilisateurs arrière + lame avant abaissés				EW Stabilisateurs arrière + avant abaissés			
			Longueur de balancier (m)				Longueur de balancier (m)				Longueur de balancier (m)				Longueur de balancier (m)				Longueur de balancier (m)			
			2,25	2,45	2,65	3,05	2,25	2,45	2,65	3,05	2,25	2,45	2,65	3,05	2,25	2,45	2,65	3,05	2,25	2,45	2,65	3,05
320 <sup>1)</sup>	0,17	770	■	■	■	■	■	■	■	■	■	■	■	■	■	■	■	■	■	■	■	
400 <sup>1)</sup>	0,22	820	■	■	■	■	■	■	■	■	■	■	■	■	■	■	■	■	■	■	■	
600 <sup>1)</sup>	0,35	860	■	■	■	■	■	■	■	■	■	■	■	■	■	■	■	■	■	■	■	
800 <sup>1)</sup>	0,45	910	■	■	■	■	■	■	■	■	■	■	■	■	■	■	■	■	■	■	■	
1 000 <sup>1)</sup>	0,60	970	■	■	■	■	■	■	■	■	■	■	■	■	■	■	■	■	■	■	■	
1 000 <sup>1)3)</sup>	1,00	1 040	■	■	■	■	■	■	■	■	■	■	■	■	■	■	■	■	■	■	■	
1 500 <sup>1)3)</sup>	1,50	1 160	△	-	-	-	△	△	△	-	-	-	-	-	-	-	-	-	-	-	-	
1 800 <sup>1)3)</sup>	1,80	1 280	-	-	-	-	-	-	-	-	-	-	-	-	-	-	-	-	-	-	-	
320 <sup>2)</sup>	0,17	820	■	■	■	■	■	■	■	■	■	■	■	■	■	■	■	■	■	■	■	
400 <sup>2)</sup>	0,22	880	■	■	■	■	■	■	■	■	■	■	■	■	■	■	■	■	■	■	■	
600 <sup>2)</sup>	0,30	950	■	■	■	■	■	■	■	■	■	■	■	■	■	■	■	■	■	■	■	
800 <sup>2)</sup>	0,45	1 010	■	■	■	■	■	■	■	■	■	■	■	■	■	■	■	■	■	■	■	

\* Indications données à portée maximale sur une rotation de la tourelle à 360° avec l'essieu oscillant bloqué et sans attache rapide (Conformément à la norme ISO 10567 les valeurs correspondent à 75 % de la charge de basculement statique ou 87 % de la limite hydr.)

<sup>1)</sup> sans éjecteurs

<sup>2)</sup> avec éjecteurs

<sup>3)</sup> Bennes de reprise

Poids spécifique max. des matériaux ■ = ≤ 1,8 t/m<sup>3</sup>, ■ = ≤ 1,5 t/m<sup>3</sup>, △ = ≤ 1,2 t/m<sup>3</sup>, - = non autorisé

# Équipement benne preneuse

## avec flèche réglable hydrauliquement 5,80 m (contrepois léger)

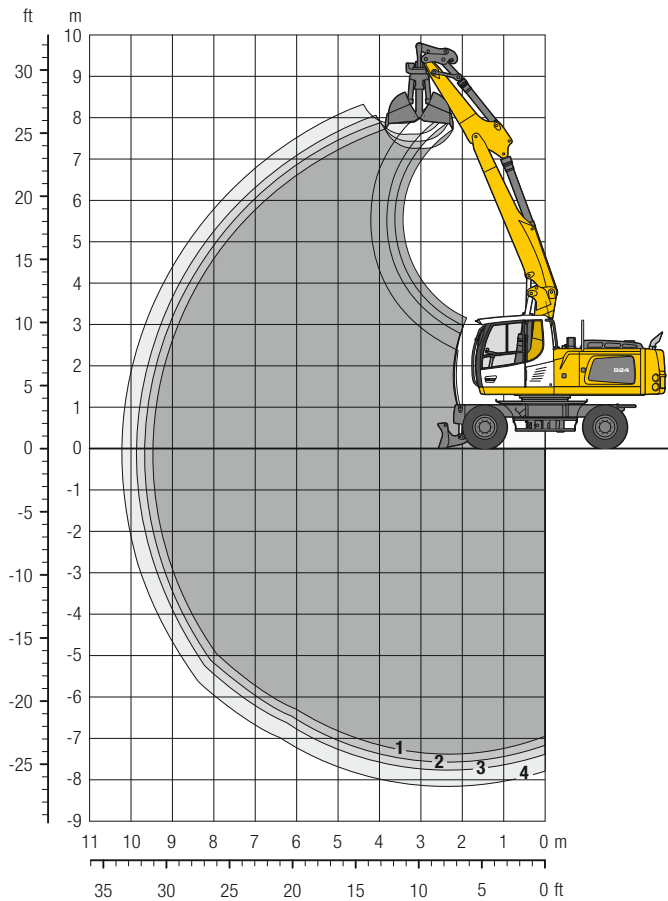

### Débattements

avec attache rapide		1	2	3	4
Longueur de balancier	m	2,25	2,45	2,65	3,05
Profondeur max. d'extraction	m	7,35	7,55	7,75	8,15
Portée max. au sol	m	9,50	9,65	9,85	10,25
Hauteur max. de déversement	m	7,30	7,45	7,60	7,90

### Bennes GM 10B

Force de fermeture	73 kN (7,4 t)
Couple du mécanisme de rotation	1,76 kNm

### Poids

Le poids en ordre de marche comprend la machine de base, 8 roues jumelées avec entretoises, flèche réglable hydrauliquement 5,80 m, balancier 2,45 m, attache rapide SWA 48 et bennes GM 10B/1,00 m<sup>3</sup> (1 000 mm sans éjecteurs).

Châssis	Poids (kg)
A 924 <b>Litronic</b> avec lame arrière	21 800
A 924 <b>Litronic</b> avec stabilisateurs arrière + lame avant	23 500
A 924 <b>Litronic</b> avec stabilisateurs arrière + avant	23 900
A 924 EW <b>Litronic</b> avec lame arrière	21 900
A 924 EW <b>Litronic</b> avec stabilisateurs arrière + lame avant	23 900
A 924 EW <b>Litronic</b> avec stabilisateurs arrière + avant	24 400



**Bennes GM 10B Stabilité (limitation à 75 % de la charge de basculement statique conformément à la norme ISO 10567\*)**

Largeur des coquilles	Capacité	Poids	Stabilisateurs relevés				Lame arrière abaissée				Stabilisateurs arrière + lame avant abaissés				Stabilisateurs arrière + avant abaissés			
			Longueur de balancier (m)				Longueur de balancier (m)				Longueur de balancier (m)				Longueur de balancier (m)			
			2,25	2,45	2,65	3,05	2,25	2,45	2,65	3,05	2,25	2,45	2,65	3,05	2,25	2,45	2,65	3,05
320 <sup>1)</sup>	0,17	770	■	■	■	■	■	■	■	■	■	■	■	■	■	■	■	■
400 <sup>1)</sup>	0,22	820	■	■	■	■	■	■	■	■	■	■	■	■	■	■	■	■
600 <sup>1)</sup>	0,35	860	■	■	■	■	■	■	■	■	■	■	■	■	■	■	■	■
800 <sup>1)</sup>	0,45	910	■	■	■	△	■	■	■	■	■	■	■	■	■	■	■	■
1 000 <sup>1)</sup>	0,60	970	■	△	■	—	■	■	△	■	■	■	■	■	■	■	■	■
1 000 <sup>1)3)</sup>	1,00	1 040	—	—	—	—	—	—	—	■	■	■	■	■	■	■	■	■
1 500 <sup>1)3)</sup>	1,50	1 160	—	—	—	—	—	—	—	■	■	△	△	■	■	■	■	■
1 800 <sup>1)3)</sup>	1,80	1 280	—	—	—	—	—	—	—	△	△	—	—	■	■	■	■	■
320 <sup>2)</sup>	0,17	820	■	■	■	■	■	■	■	■	■	■	■	■	■	■	■	■
400 <sup>2)</sup>	0,22	880	■	■	■	■	■	■	■	■	■	■	■	■	■	■	■	■
600 <sup>2)</sup>	0,30	950	■	■	■	■	■	■	■	■	■	■	■	■	■	■	■	■
800 <sup>2)</sup>	0,45	1 010	■	■	■	△	■	■	■	■	■	■	■	■	■	■	■	■

**Bennes GM 10B Stabilité (limitation à 75 % de la charge de basculement statique conformément à la norme ISO 10567\*)**

Largeur des coquilles	Capacité	Poids	EW Stabilisateurs relevés				EW Lame arrière abaissée				EW Stabilisateurs arrière + lame avant abaissés				EW Stabilisateurs arrière + avant abaissés			
			Longueur de balancier (m)				Longueur de balancier (m)				Longueur de balancier (m)				Longueur de balancier (m)			
			2,25	2,45	2,65	3,05	2,25	2,45	2,65	3,05	2,25	2,45	2,65	3,05	2,25	2,45	2,65	3,05
320 <sup>1)</sup>	0,17	770	■	■	■	■	■	■	■	■	■	■	■	■	■	■	■	■
400 <sup>1)</sup>	0,22	820	■	■	■	■	■	■	■	■	■	■	■	■	■	■	■	■
600 <sup>1)</sup>	0,35	860	■	■	■	■	■	■	■	■	■	■	■	■	■	■	■	■
800 <sup>1)</sup>	0,45	910	■	■	■	■	■	■	■	■	■	■	■	■	■	■	■	■
1 000 <sup>1)</sup>	0,60	970	■	■	■	△	■	■	■	■	■	■	■	■	■	■	■	■
1 000 <sup>1)3)</sup>	1,00	1 040	—	—	—	—	△	△	—	■	■	■	■	■	■	■	■	■
1 500 <sup>1)3)</sup>	1,50	1 160	—	—	—	—	—	—	—	■	■	■	■	■	■	■	■	■
1 800 <sup>1)3)</sup>	1,80	1 280	—	—	—	—	—	—	—	■	△	△	△	■	■	■	■	■
320 <sup>2)</sup>	0,17	820	■	■	■	■	■	■	■	■	■	■	■	■	■	■	■	■
400 <sup>2)</sup>	0,22	880	■	■	■	■	■	■	■	■	■	■	■	■	■	■	■	■
600 <sup>2)</sup>	0,30	950	■	■	■	■	■	■	■	■	■	■	■	■	■	■	■	■
800 <sup>2)</sup>	0,45	1 010	■	■	■	■	■	■	■	■	■	■	■	■	■	■	■	■

\* Indications données à portée maximale sur une rotation de la tourelle à 360° avec l'essieu oscillant bloqué et sans attache rapide (Conformément à la norme ISO 10567 les valeurs correspondent à 75 % de la charge de basculement statique ou 87 % de la limite hydr.)

<sup>1)</sup> sans éjecteurs

<sup>2)</sup> avec éjecteurs

<sup>3)</sup> Bennes de reprise

Poids spécifique max. des matériaux ■ = ≤ 1,8 t/m<sup>3</sup>, ■ = ≤ 1,5 t/m<sup>3</sup>, △ = ≤ 1,2 t/m<sup>3</sup>, — = non autorisé

# Équipement benne preneuse avec flèche monobloc 5,65 m (contrepois lourd)

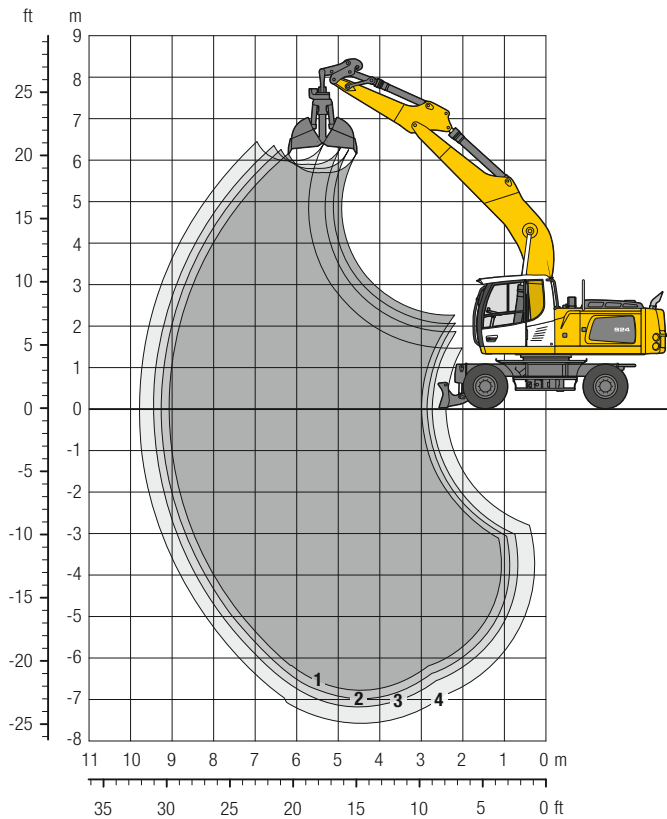

## Débâtements

avec attache rapide		1	2	3	4
Longueur de balancier	m	2,25	2,45	2,65	3,05
Profondeur max. d'extraction	m	6,80	7,00	7,20	7,60
Portée max. au sol	m	9,10	9,25	9,45	9,80
Hauteur max. de déversement	m	5,70	5,80	5,90	6,00

## Bennes GM 10B

Force de fermeture	73 kN (7,4 t)
Couple du mécanisme de rotation	1,76 kNm

## Poids

Le poids en ordre de marche comprend la machine de base, 8 roues jumelées avec entretoises, flèche monobloc 5,65 m, balancier 2,45 m, attache rapide SWA 48 et bennes GM 10B/ 1,00 m<sup>3</sup> (1 000 mm sans éjecteurs).

Châssis	Poids (kg)
A 924 <b>Litronic</b> avec lame arrière	23 500
A 924 <b>Litronic</b> avec lame arrière + stabilisateurs avant	25 300
A 924 <b>Litronic</b> avec stabilisateurs arrière + lame avant	25 100
A 924 <b>Litronic</b> avec stabilisateurs arrière + avant	25 400
A 924 EW <b>Litronic</b> avec lame arrière	23 600
A 924 EW <b>Litronic</b> avec lame arrière + stabilisateurs avant	25 700
A 924 EW <b>Litronic</b> avec stabilisateurs arrière + lame avant	25 500
A 924 EW <b>Litronic</b> avec stabilisateurs arrière + avant	26 000

**Bennes GM 10B Stabilité (limitation à 75% de la charge de basculement statique conformément à la norme ISO 10567\*)**

Largeur des coquilles	Capacité	Poids	Stabilisateurs relevés				Lame arrière abaissée				Lame arrière + stabilisateurs avant abaissée				Stabilisateurs arrière + lame avant abaissés				Stabilisateurs arrière + avant abaissés			
			Longueur de balancier (m)				Longueur de balancier (m)				Longueur de balancier (m)				Longueur de balancier (m)				Longueur de balancier (m)			
			2,25	2,45	2,65	3,05	2,25	2,45	2,65	3,05	2,25	2,45	2,65	3,05	2,25	2,45	2,65	3,05	2,25	2,45	2,65	3,05
320 <sup>1)</sup>	0,17	770	■	■	■	■	■	■	■	■	■	■	■	■	■	■	■	■	■	■	■	
400 <sup>1)</sup>	0,22	820	■	■	■	■	■	■	■	■	■	■	■	■	■	■	■	■	■	■	■	
600 <sup>1)</sup>	0,35	860	■	■	■	■	■	■	■	■	■	■	■	■	■	■	■	■	■	■	■	
800 <sup>1)</sup>	0,45	910	■	■	■	■	■	■	■	■	■	■	■	■	■	■	■	■	■	■	■	
1 000 <sup>1)</sup>	0,60	970	■	■	■	■	■	■	■	■	■	■	■	■	■	■	■	■	■	■	■	
1 000 <sup>1)3)</sup>	1,00	1 040	■	■	■	△	■	■	■	■	■	■	■	■	■	■	■	■	■	■	■	
1 500 <sup>1)3)</sup>	1,50	1 160	-	-	-	-	△	△	-	-	■	■	■	■	■	■	■	■	■	■	■	
1 800 <sup>1)3)</sup>	1,80	1 280	-	-	-	-	-	-	-	-	■	■	■	■	■	■	■	■	■	■	■	
320 <sup>2)</sup>	0,17	820	■	■	■	■	■	■	■	■	■	■	■	■	■	■	■	■	■	■	■	
400 <sup>2)</sup>	0,22	880	■	■	■	■	■	■	■	■	■	■	■	■	■	■	■	■	■	■	■	
600 <sup>2)</sup>	0,30	950	■	■	■	■	■	■	■	■	■	■	■	■	■	■	■	■	■	■	■	
800 <sup>2)</sup>	0,45	1 010	■	■	■	■	■	■	■	■	■	■	■	■	■	■	■	■	■	■	■	

**Bennes GM 10B Stabilité (limitation à 75% de la charge de basculement statique conformément à la norme ISO 10567\*)**

Largeur des coquilles	Capacité	Poids	EW Stabilisateurs relevés				EW Lame arrière abaissée				EW Lame arrière + stabilisateurs avant abaissée				EW Stabilisateurs arrière + lame avant abaissés				EW Stabilisateurs arrière + avant abaissés			
			Longueur de balancier (m)				Longueur de balancier (m)				Longueur de balancier (m)				Longueur de balancier (m)				Longueur de balancier (m)			
			2,25	2,45	2,65	3,05	2,25	2,45	2,65	3,05	2,25	2,45	2,65	3,05	2,25	2,45	2,65	3,05	2,25	2,45	2,65	3,05
320 <sup>1)</sup>	0,17	770	■	■	■	■	■	■	■	■	■	■	■	■	■	■	■	■	■	■	■	
400 <sup>1)</sup>	0,22	820	■	■	■	■	■	■	■	■	■	■	■	■	■	■	■	■	■	■	■	
600 <sup>1)</sup>	0,35	860	■	■	■	■	■	■	■	■	■	■	■	■	■	■	■	■	■	■	■	
800 <sup>1)</sup>	0,45	910	■	■	■	■	■	■	■	■	■	■	■	■	■	■	■	■	■	■	■	
1 000 <sup>1)</sup>	0,60	970	■	■	■	■	■	■	■	■	■	■	■	■	■	■	■	■	■	■	■	
1 000 <sup>1)3)</sup>	1,00	1 040	■	■	■	■	■	■	■	■	■	■	■	■	■	■	■	■	■	■	■	
1 500 <sup>1)3)</sup>	1,50	1 160	△	△	-	-	■	△	△	△	■	■	■	■	■	■	■	■	■	■	■	
1 800 <sup>1)3)</sup>	1,80	1 280	-	-	-	-	△	-	-	-	■	■	■	■	■	■	■	■	■	■	■	
320 <sup>2)</sup>	0,17	820	■	■	■	■	■	■	■	■	■	■	■	■	■	■	■	■	■	■	■	
400 <sup>2)</sup>	0,22	880	■	■	■	■	■	■	■	■	■	■	■	■	■	■	■	■	■	■	■	
600 <sup>2)</sup>	0,30	950	■	■	■	■	■	■	■	■	■	■	■	■	■	■	■	■	■	■	■	
800 <sup>2)</sup>	0,45	1 010	■	■	■	■	■	■	■	■	■	■	■	■	■	■	■	■	■	■	■	

\* Indications données à portée maximale sur une rotation de la tourelle à 360° avec l'essieu oscillant bloqué et sans attache rapide (Conformément à la norme ISO 10567 les valeurs correspondent à 75% de la charge de basculement statique ou 87% de la limite hydr.)

<sup>1)</sup> sans éjecteurs

<sup>2)</sup> avec éjecteurs

<sup>3)</sup> Bennes de reprise

Poids spécifique max. des matériaux ■ = ≤ 1,8 t/m<sup>3</sup>, ■ = ≤ 1,5 t/m<sup>3</sup>, △ = ≤ 1,2 t/m<sup>3</sup>, - = non autorisé



# Equipements

## Godets orientables

**Godets orientables Stabilité (limitation à 75% de la charge de basculement statique conformément à la norme ISO 10567\*)**

Largeur de coupe mm	Capacité ISO 7451 <sup>1)</sup> m³	Poids kg	Stabilisateurs relevés				Lame arrière abaissée				Stabilisateurs arrière + lame avant abaissés				Stabilisateurs arrière + avant abaissés				EW Stabilisateurs relevés				EW Lame arrière abaissée				EW Stabilisateurs arrière + lame avant abaissés				EW Stabilisateurs arrière + avant abaissés													
			Longueur de balancier (m)				Longueur de balancier (m)				Longueur de balancier (m)				Longueur de balancier (m)				Longueur de balancier (m)				Longueur de balancier (m)				Longueur de balancier (m)				Longueur de balancier (m)													
			2,25	2,45	2,65	3,05	2,25	2,45	2,65	3,05	2,25	2,45	2,65	3,05	2,25	2,45	2,65	3,05	2,25	2,45	2,65	3,05	2,25	2,45	2,65	3,05	2,25	2,45	2,65	3,05	2,25	2,45	2,65	3,05	2,25	2,45	2,65	3,05	2,25	2,45	2,65	3,05		
<b>Flèche réglable hydrauliquement 5,80 m (contrepois lourd)</b>																																												
1 500 <sup>2)</sup>	1,20	970	△	△	△	-	■	■	■	■	■	■	■	■	■	■	■	■	■	△	△	■	■	■	■	■	■	■	■	■	■	■	■	■	■	■	■	■	■	■				
1 600 <sup>2)</sup>	0,80	820	■	■	■	■	■	■	■	■	■	■	■	■	■	■	■	■	■	■	■	■	■	■	■	■	■	■	■	■	■	■	■	■	■	■	■	■	■	■	■			
1 600 <sup>2)</sup>	1,00	890	■	■	■	△	■	■	■	■	■	■	■	■	■	■	■	■	■	■	■	■	■	■	■	■	■	■	■	■	■	■	■	■	■	■	■	■	■	■	■			
1 600 <sup>2)</sup>	1,35	970	△	-	△	-	△	△	△	-	■	■	■	■	■	■	■	■	■	△	△	△	-	■	■	■	■	■	■	■	■	■	■	■	■	■	■	■	■	■	■	■		
1 600 <sup>2)</sup>	1,55	1 120	-	-	-	-	-	-	-	-	■	■	■	■	■	■	■	■	△	-	-	-	■	■	■	■	■	■	■	■	■	■	■	■	■	■	■	■	■	■	■	■		
<b>Flèche réglable hydrauliquement 5,80 m (contrepois léger)</b>																																												
1 500 <sup>2)</sup>	1,20	970	-	-	-	-	-	-	-	-	■	■	■	■	■	■	■	■	-	-	-	-	-	-	-	-	-	-	-	-	-	-	-	-	-	-	-	-	-	-	-			
1 600 <sup>2)</sup>	0,80	820	△	-	△	-	■	△	△	-	■	■	■	■	■	■	■	■	■	△	△	-	■	■	■	■	■	■	■	■	■	■	■	■	■	■	■	■	■	■	■	■		
1 600 <sup>2)</sup>	1,00	890	-	-	-	-	-	-	-	-	■	■	■	■	■	■	■	■	△	-	-	-	△	△	△	-	■	■	■	■	■	■	■	■	■	■	■	■	■	■	■	■	■	
1 600 <sup>2)</sup>	1,35	970	-	-	-	-	-	-	-	-	■	■	■	■	■	■	■	■	-	-	-	-	-	-	-	-	-	-	-	-	-	-	-	-	-	-	-	-	-	-	-	-	-	
1 600 <sup>2)</sup>	1,55	1 120	-	-	-	-	-	-	-	-	■	■	■	■	■	■	■	■	△	△	-	-	-	-	-	-	-	-	-	-	-	-	-	-	-	-	-	-	-	-	-	-	-	
<b>Flèche monobloc 5,65 m (contrepois lourd)</b>																																												
1 500 <sup>2)</sup>	1,20	970	■	△	△	△	■	■	■	△	■	■	■	■	■	■	■	■	■	■	△	■	■	■	■	■	■	■	■	■	■	■	■	■	■	■	■	■	■	■	■	■	■	
1 600 <sup>2)</sup>	0,80	820	■	■	■	■	■	■	■	■	■	■	■	■	■	■	■	■	■	■	■	■	■	■	■	■	■	■	■	■	■	■	■	■	■	■	■	■	■	■	■	■	■	■
1 600 <sup>2)</sup>	1,00	890	■	■	■	■	■	■	■	■	■	■	■	■	■	■	■	■	■	■	■	■	■	■	■	■	■	■	■	■	■	■	■	■	■	■	■	■	■	■	■	■	■	■
1 600 <sup>2)</sup>	1,35	970	△	△	△	-	■	△	△	△	■	■	■	■	■	■	■	■	■	■	■	■	■	■	■	■	■	■	■	■	■	■	■	■	■	■	■	■	■	■	■	■	■	■
1 600 <sup>2)</sup>	1,55	1 120	-	-	-	-	△	△	-	-	■	■	■	■	■	■	■	■	△	△	-	-	△	△	△	△	■	■	■	■	■	■	■	■	■	■	■	■	■	■	■	■	■	■

\* Indications données à portée maximale sur une rotation de la tourelle à 360° avec l'essieu oscillant bloqué et sans attache rapide (Conformément à la norme ISO 10567 les valeurs correspondent à 75% de la charge de basculement statique ou 87% de la limite hydr.)  
<sup>1)</sup> comparable avec SAE (avec dôme)  
<sup>2)</sup> inclinable 2 x 50°

Poids spécifique max. des matériaux ■ = ≤ 1,8 t/m³, ■ = ≤ 1,5 t/m³, △ = ≤ 1,2 t/m³, - = non autorisé

# Équipement

## Châssis

Système de freinage à double circuit	•
Lame d'ancrage arrière	+
Lame d'ancrage arrière + stabilisateurs avant	+
Frein de travail automatique	•
Pneumatiques (pneus jumelés) Mitas EM 22	•
Commande individuelle des stabilisateurs	+
Étages de vitesse de marche (quatre)	•
Soupapes de maintien sur les vérins d'appui	•
Transmission power-shift, semi-automatique	•
Frein de stationnement, sans entretien	•
Stabilisateurs arrière + lame d'ancrage avant	+
Stabilisateurs arrière + avant	+
Pneumatiques, variantes	+
Protection des tiges des vérins d'appui	+
Speeder**	+
Compartiment de rangement gauche, verrouillable	•
Compartiment de rangement droit, verrouillable	+
Châssis EW (voie large), largeur de 2,75 m	+
Outils, étendu	+

## Tourelle

Phares à l'arrière de la tourelle, 2 unités, LED	+
Phare de travail de la tourelle, 1 unité, LED, droit	+
Système de ravitaillement avec pompe de remplissage de carburant	+
Sectionneur principal de l'installation électrique	•
Capot moteur à amortisseur pneumatique	•
Feu à double éclat, tourelle, LED	+
Portes de service verrouillables	•

## Circuit hydraulique

Vanne d'arrêt entre réservoir hydraulique et pompe(s)	•
Points de contrôle de la pression	•
Accumulateur de pression pour abaissement contrôlé de l'équipement, moteur à l'arrêt	•
Filtre à huile hydraulique à haute précision de filtration	•
Huile hydraulique Liebherr de -20 °C à +40 °C	•
Huile hydraulique Liebherr, biodégradable	+
Huile hydraulique Liebherr, spéciale régions chaudes ou froides	+
Filtre en dérivation	+
PowerLift	+
Commutation circuit haute pression et vérin de godet	+
Commutation circuit haute pression et flèche réglable hydrauliquement	+

## Moteur diesel

Antisiphonnage du carburant	+
Filtre à particules Liebherr	•
Entraînement de ventilateur réversible, entièrement automatique	+
Préfiltre à air avec extraction des poussières	+
Coupure automatique du moteur (temps réglable)	+
Préchauffage carburant	+

## Cabine

Vide poche	•
Stabilisation, commande proportionnelle sur le joystick gauche	•
Phares de travail sur cabine à l'arrière, LED	+
Phares de travail sur cabine à l'avant, halogène (sous protection pluie)	•
Phares de travail sur cabine à l'avant, LED (sur protection pluie)	+
Phares de travail sur cabine à l'avant, LED (sous protection pluie)	+
Rétroviseurs extérieurs, réglables électr. et chauffants	+
Affichage des heures de fonctionnement, visible de l'extérieur	•
Vitre de toit blindée en verre feuilleté	+
Frein mécanisme d'orientation Comfort, bouton sur le joystick gauche ou droit	+
Frein mécanisme d'orientation, commutateur à bascule du joystick droit	•
Code conducteur pour démarrer l'engin, individual *	+
Siège du conducteur Standard	•
Siège du conducteur Comfort	+
Siège du conducteur Premium	+
Avertisseur de marche (avertit pour translation avant et arrière, déconnectable)	+
Extincteur	+
Pare-brise blindé en verre feuilleté, non rétractable	+
Pare-brise intégralement rétractable	•
Essuie-glace avant intermittents et lave-glace	•
Régulateur de vitesse	•
Tapis de sol caoutchouc	•
Eclairage intérieur	•
Pilotage par manipulateur	+
Crochet portemanteau	•
Climatisation automatique	•
Indicateur de consommation carburant	•
Glacière électrique	+
Volant de direction, modèle épais (option à titre gratuite)	+
Colonne de direction à réglage horizontal	•
LiDAT, gestion de parcs de véhicules et de flottes	•
Sortie de secours par lunette arrière	•
Frein de positionnement	+
Commande proportionnelle	•
Radio Comfort, commande par unité d'affichage avec kit main libres	+
Pré-équipement radio	•
Avant-toit de cabine	•
Protection de cabine ROPS	•
Avertisseur sonore de marche arrière (retient pour translation arrière, non déconnectable)	+
Feu à double éclat, sur cabine, LED	+
Vitres teintées	•
Essuie-glace, vitre de toit	+
Essuie-glace, vitre avant complète	•
Fenêtre coulissante sur la porte	•
Grille de protection supérieure	+
Grille de protection avant ajustable	+
Vitre de droite et pare-brise en verre feuilleté	•
Pare-soleil	+
Persienne	•
Chauffage autonome (programmateur)	+
Console de commande à gauche, rabattable	•
Anti-démarrage électronique	+
Allume-cigares	•



## Equipement

Phares de travail sur flèche, 2 unités, halogène	•
Phares de travail sur flèche, 2 unités, LED	+
Phares de travail sur balancier, 2 unités, LED	+
Circuit haute pression y compris flexibles, conduite de retour sans pression et Tool Control	+
Limitation électronique de la hauteur	+
Position flottante vérins de flèche pour accessoires hydrauliques	+
Clapet de maintien de charge sur vérin de godet	+
Oeillet sur le balancier	+
Conduite supplémentaire de retour de l'huile de fuite pour outils	+
Gamme de godets de curage Liebherr	+
Attache rapide Liebherr, hydraulique ou mécanique	+
Gamme de godets orientables Liebherr	+
Gamme de tiltrotators Liebherr	+
Gamme de grappins de tri Liebherr	+
Gamme de godets rétro Liebherr	+
Denture Liebherr	+
Gamme de grappins à deux coquilles Liebherr	+
Circuit moyenne pression y compris conduites	+
Flèche monobloc	+
Flèche monobloc, HD version	+
Dispositif anti-rupture de flexibles sur vérins de flèche	•
Dispositif anti-rupture de flexibles sur vérin de balancier	•
Conduite de retour sans pression (inclu dans l'option circuit haute pression)	+
Raccord hydraulique pour accouplement rapide à l'extrémité du balancier	•
Système d'attache rapide LIKUFIX	+
Protection de la tôle inférieure du balancier	+
Tool Control, 20 réglages d'outil à sélectionner sur l'écran	+
Avertisseur de surcharge	•
Flèche réglable hydrauliquement	+
Flèche réglable hydrauliquement, HD version	+



## Machine complète

<b>Graissage</b>	
Graissage châssis, manuel – décentralisé (graisseurs)	•
Graissage châssis, manuel – centralisé (un point de graissage)	+
Système de graissage centralisé automatique, tourelle et équipement (sans système d'attache rapide et biellette) *	•
Système de graissage, extension pour système d'attache rapide	+
Système de graissage, extension pour biellette	+
<b>Peinture spéciale</b>	
Peinture spéciale pour outils	+
Peinture spéciale, variantes	+
<b>Surveillance</b>	
Surveillance zone arrière avec caméra	•
Surveillance zone latérale avec caméra	•
Skyview 360° (caméra latérale non disponible)	+
<b>Système de guidage machine</b>	
Préparation	+

• = Standard, + = Option

\* = dépendant du pays, \*\* = dû aux normes d'immatriculation des landes, la vitesse maximale dans quelques pays s'élève à 25 km/h

Les équipements ou accessoires d'autres fabricants ne peuvent être montés qu'avec l'autorisation de Liebherr.

# Le Groupe Liebherr



## Grande gamme de produits

Le Groupe Liebherr est l'un des plus grands constructeurs de machines de travaux publics dans le monde. Les produits et services Liebherr sont axés sur la rentabilité et sont reconnus dans de nombreux autres domaines : réfrigérateurs et congélateurs, équipements pour l'aviation et les chemins de fer, machines-outils ainsi que grues maritimes.

## Profit maximal pour le client

Dans tous les secteurs de produits, nous proposons des gammes complètes avec de nombreuses variantes d'équipement. Leur évolution technique et leur qualité reconnue offrent aux clients Liebherr la garantie d'un profit maximum.

## Compétence technologique

Afin de répondre au niveau de qualité élevé de ses produits, Liebherr attache beaucoup d'importance à maîtriser en interne les compétences essentielles. C'est pourquoi les composants majeurs sont élaborés et produits par Liebherr ; c'est le cas, par exemple, des systèmes de commande et d'entraînement des machines de travaux publics.

## Mondial et indépendant

L'entreprise familiale Liebherr a été fondée en 1949 par Hans Liebherr. Depuis, l'entreprise n'a cessé de croître pour être, aujourd'hui, un groupe de presque 44 000 collaborateurs travaillant dans plus de 130 sociétés réparties sur les cinq continents. Le groupe est chapeauté par la société Liebherr-International AG dont le siège est à Bulle (Suisse) et dont les détenteurs sont les membres de la famille Liebherr.

[www.liebherr.com](http://www.liebherr.com)

## Liebherr-Hydraulikbagger GmbH

Liebherrstraße 12, D-88457 Kirchdorf/Iller  
☎ +49 7354 80-0, Fax +49 7354 80-7294  
[www.liebherr.com](http://www.liebherr.com), E-Mail: [info.lhb@liebherr.com](mailto:info.lhb@liebherr.com)  
[www.facebook.com/LiebherrConstruction](https://www.facebook.com/LiebherrConstruction)