



# NEW HOLLAND

**F106.6 F106.6A F156.6 F156.6A**



F106.6/106.6A    F156.6/156.6A

PUISSANCE NETTE    99 kW - 135 ch    129 kW - 175 ch

POID EN ORDRE DE MARCHÉ    12180 kg    16200 kg



**NEW HOLLAND**

CONSTRUCTION

**BUILT AROUND YOU**

# F106.6/106.6A

# F156.6/156.6A

# PERFORM

# ET PRECI



- Cabine spacieuse dotée d'une excellente visibilité. Console blocable sur 4 positions
- Excellente vue panoramique, visibilité et sécurité améliorées grâce au capot incliné
- Nouveau moteur CNH Tier 3A à rampe commune non nuisible à l'environnement
- Répartition optimale du poids pour une bonne stabilité en toute situation, même sur des terrains difficiles
- Différentiel NoSpin pour la transmission continue de la puissance aux roues arrières. Tandem oscillant.

# ANCE ELEVEE SION MAXIMUM

- Entretien facile, permettant de réduire les temps d'immobilisation et les coûts d'exploitation
- Les dents d'arrachage arrière, la lame avant sans entretien et le scarificateur sur la lame garantissent une polyvalence maximum partout
- Attelage à régulation hydraulique 5 positions pour un rayon de rotation de la lame de plus de 90°
- Version toutes roues motrices avec EDCV pour améliorer la traction sur 6 roues sur les terrains difficiles



- Régulation de l'inclinaison des roues pour les travaux de talutage et autres opérations
- Couronne de rotation montée sur galets sous carter sans jeu entre dents
- Système hydraulique Load Sensing pour une réponse et une commande précises

# F106.6/106.6A F156.6/156.6A

## ROTATION SANS À-COUPS AVEC ATTELAGE RÉGLABLE



## UN RAYON DE ROTATION DE 90° DES DEUX COTES

La couronne de rotation montée sur galets à engrenage interne, sous carter et sans jeu entre dents présente un coefficient de frottement très faible et développe un couple élevé pour faire fonctionner la lame avec délicatesse, sans à-coups et sans problème. La lame présente un rayon de rotation de plus de 90° et une précision extrême grâce à une cinématique sophistiquée et à une traverse d'orientation cinq positions à réglage hydraulique. L'angle d'attaque peut aussi être réglé en continu par système hydraulique. La niveleuse convient très bien aux sols et aux travaux les plus disparates.

- Valeur de revente très élevée
- Réponse immédiate dans le travail grâce au système hydraulique Load Sensing
- La couronne de rotation encapsulée diminue les interventions de maintenance
- Réglage de lame à fonctions multiples
- S'adapte à toute condition d'utilisation



# HYDRAULIQUE LOAD SENSING

La couronne de rotation à rouleau, à denture intérieure sous carter et à suspension dans jeu permet la transmission d'un couple élevé, grâce à un frottement interne réduit. Ceci permet la rotation aisée et sans à coups de la lame, durant le fonctionnement de la machine. La zone de rotation de la lame est supérieure à 90° avec un réglage précis grâce à une cinématique sophistiquée et une traverse d'orientation réglable hydrauliquement. L'angle d'attaque peut également être réglé hydrauliquement et en continu. La machine est ainsi adaptée de manière optimale aux travaux les plus divers, sur les sols, les plus variés.

- Construction de plateformes
- Travaux en déport possibles par le biais du braquage articulé (marche en crabe)
- Déplacement de la lame vers la gauche ou la droite créant une surface optimale sans ornières.



# F106.6/106.6A F156.6/156.6A

## NOUVEAU MOTEUR TIER 3A A RAMPE COMMUNE

Cette nouvelle génération de moteur CNH à Rampe Commune est représentative d'une technologie de tout premier plan. Elle est conçue pour améliorer les performances et la productivité, tout en réduisant la consommation de carburant et la pollution.

**L**e système à Rampe Commune garantit une injection à haute pression du gasoil dans les cylindres. Cela optimise sa nébulisation et son mélange avec une quantité augmentée d'air turbochargé et refroidi.

Plus encore, la quantité de gasoil injectée dans les cylindres est contrôlée électroniquement, de manière à injecter la quantité exacte au bon moment. De plus, cette quantité est mélangée à de l'air extra frais, de manière à générer une efficacité maximale du moteur, tout en réduisant la consommation de carburant et l'émission de dangereux polluants. En parallèle, le bruit est considérablement réduit. De plus, la gestion électronique de ce joyau technologique propose le SYSTEME DUALPOWER™. Ceci signifie que lors du passage de la 3ème à la 4ème vitesse minimum, le moteur fournit automatiquement une puissance plus élevée qu'aux 3 premières vitesses, offrant ainsi des performances supérieures et un meilleur rendement.

Le ventilateur hydraulique est contrôlé par thermostat. Par conséquent, sa vitesse varie en fonction du fluide de refroidissement du moteur et des températures de l'huile hydraulique. Une solution de pointe qui permet de réduire la puissance du moteur pour l'investir dans les diverses opérations et de baisser le niveau sonore.

## MAINTENANCE & MAINTENABILITE

**G**âce au capot monobloc basculant, aux portes coulissantes et aux ailes compris dans l'équipement de série et accessibles depuis la plateforme de la cabine, toutes les pièces à entretenir ou à réparer sont faciles à atteindre et à contrôler. Ces caractéristiques, les intervalles de maintenance espacés et la couronne de rotation totalement étanche et autorégulatrice, contribuent non seulement à réduire les coûts d'exploitation de façon significative, mais aussi à améliorer la commodité et le confort de l'opérateur.



# BOITE DE VITESSES ERGOPOWER & TANDEM ARRIERE

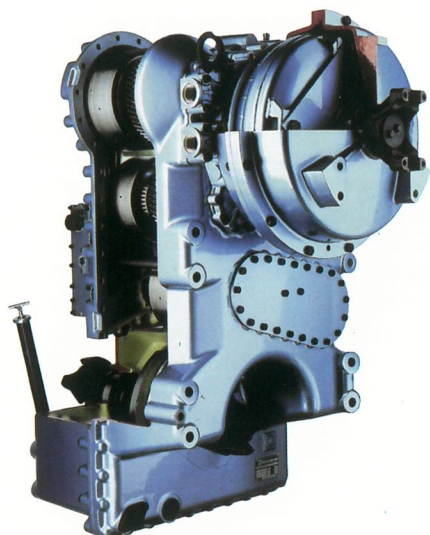

Boîte de vitesses Ergopower essayée et examinée avec la vitesse Tip-Shift confortable.

La nouvelle boîte de vitesses Ergopower est une référence en matière de puissance, de qualité de passage de vitesse et de réduction du niveau sonore. Grâce au profil de denture fin et aux arbres courts, les bruits sont réduits de plus de moitié. Les régulateurs de pression pour chacun des 6 rapports garantissent un passage des vitesses sans à-coups, sans variation de la force de traction. En fait, le conducteur remarque à peine le changement de vitesse automatique. La colonne vertébrale du chauffeur est préservée et le nivellement obtenu est optimal. Les caractéristiques de fonctionnement essentielles sont enregistrées en permanence et affichées à l'écran en cas de dépassement de valeurs limites.

Le tandem arrière a été redessiné de A à Z : **les réducteurs finaux sont à présent montés sur le pont** et les freins positionnés sur les moyeux pour tous les modèles. Une conception simple pour une durabilité extrême.

L'oscillation indépendante des tandems droit et gauche garantit un contact optimal sur tous les terrains, améliorant ainsi la traction et les performances.

**Le différentiel automatique NoSpin**, la solution la plus appréciée et la meilleure du marché, apporte ces incroyables avantages :

- La vitesse des roues se règle automatiquement selon le travail à effectuer et le type de sol ;
- Le différentiel transmet **jusqu'à 100% du couple** à la roue qui adhère plus et tourne donc moins vite ;

Ceci se traduit par une force de traction nulle pour éliminer l'usure des pneus ou le patinage des roues sur les sols verglacés et par une force de traction totale sur la roue adhérente : **les meilleures conditions de traction sont garanties en permanence.**



# 106.6/106.6A

# 156.6/156.6A

## REGLAGE DES ROUES PAR SYSTEME DE CONTROLE ELECTRONIQUE EDCV



Les roues à inclinaison réglable assurent un travail de talutage de qualité en toute sécurité, sans perte de poussée en cas de changements de braquage fréquents, et elles permettent de garder une trajectoire précise. Pour les modèles toutes roues motrices, les roues avant sont entraînées par une pompe à débit variable et par des moteurs montés sur les moyeux. La commande électronique EDCV (Electronic Drive Control Volume) régule le volume d'huile par un différentiel hydraulique, poussant les roues avant à ajuster leur vitesse sur celle des roues arrière.

Le système EDCV assure non seulement une utilisation optimale de la puissance moteur, mais également des forces de poussée élevées, en particulier dans des conditions difficiles, d'où des rendements de terrassement et de nivellement exceptionnels. L'inclinaison des roues contribue également à maintenir la machine sur une trajectoire très précise. Pour économiser les éléments de la transmission lors du déplacement sur route, le mode "toutes roues motrices" peut être déconnecté et, selon l'état du sol, on peut activer le mode "propulsion" ou "traction" pour obtenir un nivellement uniforme.





## ENVIRONNEMENT DE CONDUITE OPTIMISE

La cabine de la niveleuse New Holland constitue un poste de travail remarquable. En effet, la position de conduite offre une visibilité impeccable sur 360 degrés grâce aux larges vitres teintées installées à l'avant, sur le plancher, sur le toit et sur les côtés. Cela permet au conducteur d'avoir les deux extrémités de la lame dans son champ de vision, même lorsqu'il travaille assis. En marche arrière, la forme arrondie du capot garantit une vision excellente sur les personnes ou les objets qui se trouvent dans la zone travail. La console de commande compacte peut-être réglée et bloquée sur 4 positions. Le conducteur peut par conséquent sélectionner la position la plus confortable et se concentrer sur son travail. Un système de chauffage et de ventilation très efficace contribue à une atmosphère de travail agréable, tout en empêchant la formation de buée sur les vitres.



Outre le grand confort et l'excellente visibilité, l'ultra spacieuse cabine ROPS/FOPS assure aussi à l'opérateur toute la sécurité nécessaire et un siège qui le maintient en bonne position, même en cas de travaux de talutage. Les portes coulissantes offrent un accès aisé des deux côtés.

De plus, la cabine est montée sur le châssis arrière ; un très gros avantage sur les principaux concurrents en termes de confort et de commodité :

- Les opérateurs restent dans le sens de déplacement de la cabine
- Les opérateurs connaissent sans cesse l'angle d'articulation
- Les opérateurs peuvent mieux voir la lame grâce à la position plus arrière de la cabine

Une visibilité parfaite, une maniabilité optimale et une grande précision

## NOUVEAU PANNEAU DE COMMANDE

Les niveleuses New Holland sont équipées d'un nouveau panneau de commande au design élégant façon tableau de bord. Ainsi, l'opérateur peut garder un œil sur les différentes jauges analogiques : le fluide de refroidissement du moteur, la température de l'huile hydraulique, le niveau de carburant et la température de l'huile de transmission.

L'ordinateur de bord donne d'autres informations essentielles, comprend des programmes de massage et permet de programmer les composants principaux. Tout ceci s'affiche en plusieurs langues sur le nouvel écran digital LCD, placé au beau milieu du tableau de bord, juste devant l'opérateur, pour plus de commodité.

**Un nouveau panneau de commande high-tech assure à la niveleuse l'efficacité et la durabilité, tout en apportant à l'opérateur le maximum de fiabilité, de confort et de performances.**

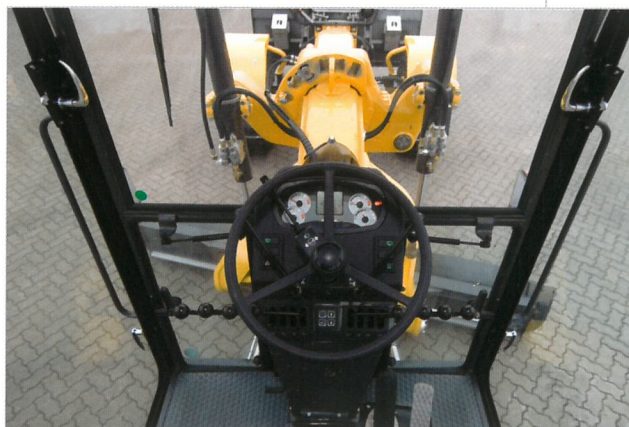

# F106.6/106.6A

## CARACTERISTIQUES TECHNIQUES



### MOTEUR TIER 3A

Puissance maximale (ISO 14396 / ECE R120)  
 de la 1ère à la 3ème vitesse .....99 kW/135 ch  
 de la 4ème à la 6ème vitesse .....104 kW/141 ch  
 Régime nominal .....2100 tr/min  
 Marque et modèle .....CNH 667TA/EDE  
 Type .....diesel, common rail, dual power, injection directe,  
 suralimenté avec intercooler  
 Cylindrée .....6,7 l  
 Nombre de cylindres .....6  
 Alésage x course .....104 x 132 mm  
 Couple maximum à 1200 tr/min .....632 Nm

**Filtre à huile moteur déporté pour un remplacement facile**  
**Démarrage à froid à -25° C en standard**

Le moteur est conforme aux normes 97/68/CE TIER 3A



### TRANSMISSION INTEGRALE

Sélectionnable en plus de la propulsion arrière hydrodynamique

- Traction avant hydrostatique avec dispositif E.D.C.V. Electronic Drive Control (Contrôle électronique de traction)
- Une pompe à plateau flottant bidirectionnelle (avant/arrière) pilote les moteurs montés dans les moyeux de chaque roue avant
- Le différentiel hydraulique à glissement limité empêche les roues de patiner d'un côté et adapte le couple lors des virages
- Un microprocesseur surveille et équilibre les forces motrices des roues avant et arrière
- Un interrupteur à plusieurs positions permet à l'opérateur d'adapter la force de traction avant aux conditions de travail.



### CONVERTISSEUR DE COUPLE

Convertisseur de couple monoétagé intégré à la transmission  
 Adaptation automatique du couple de sortie aux variations de conditions de conduite

Rapport de conversion .....1,87: 1  
 Refroidissement par échange thermique



### FREINS

Freinage hydraulique à double circuit avec accumulateur, alimenté par une pompe, avec quatre freins à disques à bain d'huile agissant sur les roues du tandem

- Frein de stationnement: frein à disque agissant sur la boîte



### TRANSMISSION

Transmission powershift intégrale avec 6 rapports avant et 3 arrière  
 Monolevier électrique de commande avec verrouillage des rapports arrière 3 à 6.

Vitesses en km/h

Vitesse	avant	arrière
1.	4,9	5,2
2.	7,4	12,2
3.	11,5	27,4
4.	17,2	-
5.	26,0	-
6.	37,7	-



### DIRECTION

Colonne de direction et tableau de bord réglables

- Direction sur le pont avant, entièrement hydraulique, débit contrôlé

	F106.6	F106.6A
Verrouillage de roue motrice, gauche/droite	45°	40°
Châssis articulé, avec 2 vérins de direction à double effet		
Angle d'articulation	± 28°	± 28°
Rayon de braquage minimum:		
à l'extérieur des pneumatiques	6700 mm	6700 mm
à l'extérieur de la lame avant	7450 mm	7450 mm



### PONT AVANT

Pont directionnel oscillant avec réglage hydraulique de l'inclinaison des roues

	F106.6	F106.6A
Oscillation du pont	± 15°	± 15°
Inclinaison des roues gauche/droite	± 21,5°	± 21,5°
Garde au sol	485 mm	485 mm



### PNEUMATIQUES

405/70 R20 Dunlop (Equipelement standard)  
 420/75 R20 Michelin  
 455/70 R20 Dunlop



### PONT ARRIERE TANDEM

Tandem de nivellement NEW HOLLAND avec différentiel à glissement limité automatique.

Le tandem oscillant fonctionne avec des chaînes à rouleaux de type "service sévère".

Oscillation ..... ± 15°  
 Boîtier du tandem:  
 Hauteur .....599 mm  
 Largeur .....201 mm  
 Epaisseur des parois .....20 mm  
 Pas de chaîne .....51 mm  
 Empattement du tandem .....1241 mm



### COMMANDE DE LAME

Dispositif Load Sensing pour optimiser la maniabilité des fonctions

- Leviers de commande pour un dosage précis du réglage de la vitesse
- La compensation de pression dans chacune des valves de contrôle permet de soulever parallèlement la lame ou d'actionner simultanément deux fonctions, sans interaction perturbatrice
- Une pédale permet à l'opérateur de passer en puissance maximale pour un fonctionnement plus rapide (modèle haute vitesse)
- Des clapets anti-retour déverrouillables maintiennent les angles de levage/d'attaque et les vérins d'inclinaison des roues en position constante.

## CHASSIS EN A

Châssis en A caissonné réalisé en meccano-soudure.  
Profil en L avec entretoise de 125 x 120 x 8 mm.

## COURONNE DE ROTATION

Engrenage interne, étanche et montée sur galets, sans jeu de dents, à réglage automatique • Entraînée par un moteur hydraulique et le mécanisme de la lame

Diamètre.....1150 mm  
Rayon d'action.....360°

## LAME ÉCRÊTEUSE DE TAS

Acier anti-abrasion de qualité avec guides arrondis traités thermiquement • Contre-lames d'usure principales et latérales remplaçables.

Longueur .....2440 /3050 / 3355 mm  
Hauteur/Épaisseur.....526 / 15 mm  
Hauteur/épaisseur de lame.....152 / 19 mm  
Diamètre des boulons.....16 mm

## REGLAGES DE LAME

Déplacement à droite .....491 mm  
à gauche .....708 mm  
Portée à l'extérieur des pneumatiques, châssis droit:  
horizontale à droite .....1865 mm  
horizontale à gauche .....1525 mm  
Portée à l'extérieur des pneumatiques, châssis articulé:  
horizontale à droite .....2490 mm  
horizontale à gauche .....2150 mm  
Angle max. de mise en talutage:  
à droite .....117°  
à gauche.....76°  
Hauteur max. de levage au-dessus du sol .....394 mm  
Profondeur max. de décapage .....456 mm  
Réglage hydr. de l'angle d'attaque.....50°

## SYSTEME HYDRAULIQUE

Pompe Load Sensing à débit variable • Aucun débit d'huile lorsque le matériel ne fonctionne pas, ce qui génère des économies d'énergie  
• Système fermé avec réservoir pressurisé • Clapet de surpression  
Pompe hydraulique .....à plateau flottant, débit variable  
Débit .....max. 95 l/min  
Pression max.....200 bar  
Réglage de surpression .....215 bar

## CHASSIS

Châssis avant: rigide, réalisé en meccano-soudure et en acier haute résistance à grain fin  
Entretoise .....270 x 270mm  
Épaisseur des parois .....12 mm  
Châssis arrière.....châssis unifié rigide  
Entretoise .....220 x 60 mm

## CABINE

Cabine ROPS/FOPS montée sur plots élastiques et insonorisée, avec deux portes coulissantes verrouillables en position ouverte  
• Accès des deux côtés du matériel • Vitres teintées • Bouches de chauffage/dégivrage • Options de ventilation: recyclage/air externe, élément filtrant.  
ROPS conforme au contrôle statistique  
de la CEE et à la norme .....ISO 3471  
FOPS selon examen de type CEE.....ISO 3449

## SYSTEME ELECTRIQUE

Tension .....24 V  
Batteries .....2 x 92 Ah  
Alternateur .....70 A  
Démarreur .....4 kW

## CAPACITES

Moteur.....12,5 l  
Liquide de refroidissement .....37,0 l  
Transmission et convertisseur .....21,0 l  
Engrenage des ponts.....31,1 l  
Tandem.....120,0 l  
Engrenage des moyeux des roues .....2,5 l  
Réservoir hydraulique .....70,0 l  
Huile hydraulique, total **F 106.6 F 106.6 A**  
170,0 l 185,0 l  
Réservoir de carburant .....278,0 l

# F156.6/156.6A

## CARACTERISTIQUES TECHNIQUES



### MOTEUR TIER 3A

Puissance maximale (ISO 14396 / ECE R120)  
 de la 1ère à la 3ème vitesse.....129 kW/175 ch  
 de la 4ème à la 6ème vitesse.....142 kW/193 ch  
 Régime nominal.....2100 tr/min  
 Marque et modèle.....CNH 667TA/EEE  
 Type.....diesel 4 temps, dual power, injection directe,  
 suralimenté avec intercooler

Cylindrée .....6,7 l  
 Nombre de cylindres.....6  
 Alésage x course .....104 x 132 mm  
 Couple maximum à 1400 tr/min.....850 Nm

**Filtre à huile moteur déporté pour un remplacement facile**  
**Démarrage à froid à -25° C en standard**

*Le moteur est conforme aux normes 97/68/CE TIER 3A*



### TRANSMISSION INTEGRALE

Sélectionnable en plus de la propulsion arrière hydrodynamique

- Traction avant hydrostatique avec dispositif E.D.C.V. Electronic Drive Control (Contrôle électronique de traction)
- Une pompe à plateau flottant bidirectionnelle (avant/arrière) pilote les moteurs montés dans les moyeux de chaque roue avant
- Le différentiel hydraulique à glissement limité empêche les roues de patiner d'un côté et adapte le couple lors des virages
- Un microprocesseur surveille et équilibre les forces motrices des roues avant et arrière
- Un interrupteur à plusieurs positions permet à l'opérateur d'adapter la force de traction avant aux conditions de travail.



### CONVERTISSEUR DE COUPLE

Convertisseur de couple monoétagé intégré à la transmission  
 Adaptation automatique du couple de sortie aux variations de conditions de conduite

Rapport de conversion .....1,91: 1  
 Refroidissement par échange thermique



### TRANSMISSION

Transmission powershift intégrale avec 6 rapports avant et 3 arrière  
 Monolevier électrique de commande avec verrouillage des rapports arrière 3 à 6.

Vitesses en km/h

Vitesse	avant	arrière
1.	5,0	5,4
2.	7,7	12,6
3.	11,8	27,9
4.	17,9	-
5.	26,0	-
6.	38,0	-



### PONT AVANT

Pont directionnel oscillant avec réglage hydraulique de l'inclinaison des roues

	F156.6	F156.6A
Oscillation du pont	± 15°	± 15°
Inclinaison des roues gauche/droite	± 20,5°	± 20,5°
Garde au sol	554 mm	554 mm



### PONT ARRIERE TANDEM

Tandem de nivellement NEW HOLLAND avec différentiel à glissement limité automatique.

Le tandem oscillant fonctionne avec des chaînes à rouleaux de type "service sévère".

Oscillation ..... ± 15°  
 Boîtier du tandem:  
 Hauteur .....590 mm  
 Largeur .....199 mm  
 Epaisseur des parois .....20 mm  
 Pas de chaîne.....51 mm  
 Empattement du tandem.....1573 mm



### FREINS

Freinage hydraulique à double circuit avec accumulateur, alimenté par une pompe, avec quatre freins à disques à bain d'huile agissant sur les roues du tandem

- Frein de stationnement: frein à disque agissant sur la boîte



### DIRECTION

Colonne de direction et tableau de bord réglables

- Direction sur le pont avant, entièrement hydraulique, débit contrôlé

	F156.6	F156.6A
Verrouillage de roue motrice, gauche/droite	42,5°	42,5°
Châssis articulé, avec 2 vérins de direction à double effet		
Angle d'articulation	± 28°	± 28°
Rayon de braquage minimum:		
à l'extérieur des pneumatiques	7500 mm	7500 mm
à l'extérieur de la lame avant	8250 mm	8250 mm



### PNEUMATIQUES

17.5 25EM Good Year (Equipment standard)

17.5 R 25 Michelin/Pirelli



### COMMANDE DE LAME

Dispositif Load Sensing pour optimiser la maniabilité des fonctions

- Leviers de commande pour un dosage précis du réglage de la vitesse
- La compensation de pression dans chacune des valves de contrôle permet de soulever parallèlement la lame ou d'actionner simultanément deux fonctions, sans interaction perturbatrice
- Une pédale permet à l'opérateur de passer en puissance maximale pour un fonctionnement plus rapide (modèle haute vitesse)
- Des clapets anti-retour déverrouillables maintiennent les angles de levage/d'attaque et les vérins d'inclinaison des roues en position constante.

## CHASSIS EN A

Châssis en A caissonné réalisé en meccano-soudure.  
Profil en L avec entretoise de 140 x 140 x 10 mm.

## COURONNE DE ROTATION

Engrenage interne, étanche et montée sur galets, sans jeu de dents, à réglage automatique • Entraînée par un moteur hydraulique et le mécanisme de la lame

Diamètre.....1350 mm  
Rayon d'action.....360°

## LAME ECRETEUSE DE TAS

Acier anti-abrasion de qualité avec guides arrondis traités thermiquement • Contre-lames d'usure principales et latérales remplaçables.

Longueur .....3350 / 3965 / 3660 mm  
Hauteur/Épaisseur.....603 / 20 mm  
Hauteur/épaisseur de lame.....152 / 19 mm  
Diamètre des boulons.....16 mm

## REGLAGES DE LAME

Déplacement à droite .....755 mm  
à gauche .....645 mm  
Portée à l'extérieur des pneumatiques, châssis droit:  
horizontale à droite .....2375 mm  
horizontale à gauche .....1685 mm  
Portée à l'extérieur des pneumatiques, châssis articulé:  
horizontale à droite .....3235 mm  
horizontale à gauche .....2545 mm  
Angle max. de mise en talutage:  
à droite .....100°  
à gauche.....112°  
Hauteur max. de levage au-dessus du sol .....480 mm  
Profondeur max. de décapage .....500 mm  
Réglage hydr. de l'angle d'attaque.....50°

## SYSTEME HYDRAULIQUE

Pompe Load Sensing à débit variable • Aucun débit d'huile lorsque le matériel ne fonctionne pas, ce qui génère des économies d'énergie  
• Système fermé avec réservoir pressurisé • Clapet de surpression  
Pompe hydraulique .....à plateau flottant, débit variable  
Débit .....max. 126 l/min  
Pression max.....200 bar  
Réglage de surpression .....215 bar

## CHASSIS

Châssis avant: rigide, réalisé en meccano-soudure et en acier haute résistance à grain fin  
Entretoise .....300 x 300 mm  
Épaisseur des parois .....20 mm  
Châssis arrière.....châssis unifié rigide  
Entretoise .....260 x 90 mm

## CABINE

Cabine ROPS/FOPS montée sur plots élastiques et insonorisée, avec deux portes coulissantes verrouillables en position ouverte  
• Accès des deux côtés du matériel • Vitres teintées • Bouches de chauffage/dégivrage • Options de ventilation: recyclage/air externe, élément filtrant.  
ROPS conforme au contrôle statistique  
de la CEE et à la norme .....ISO 3471  
FOPS selon examen de type CEE.....ISO 3449

## SYSTEME ELECTRIQUE

Tension .....24 V  
Batteries .....2 x 92 Ah  
Alternateur .....70 A  
Démarreur .....4,0 kW

## CAPACITES

Moteur .....12,5 l  
Liquide de refroidissement .....37,0 l  
Transmission et convertisseur .....21,0 l  
Engrenage des ponts.....36,0 l  
Tandem.....128,0 l  
Engrenage des moyeux des roues .....2,5 l  
Réservoir hydraulique .....90,0 l  
Huile hydraulique, total **F 156.6 F 156.6 A**  
185,0 l 200,0 l  
Réservoir de carburant .....278,0 l

# F106.6/106.6A

# F156.6/156.6A

## DIMENSIONS (mm) - POIDS EN ORDRE DE MARCHÉ

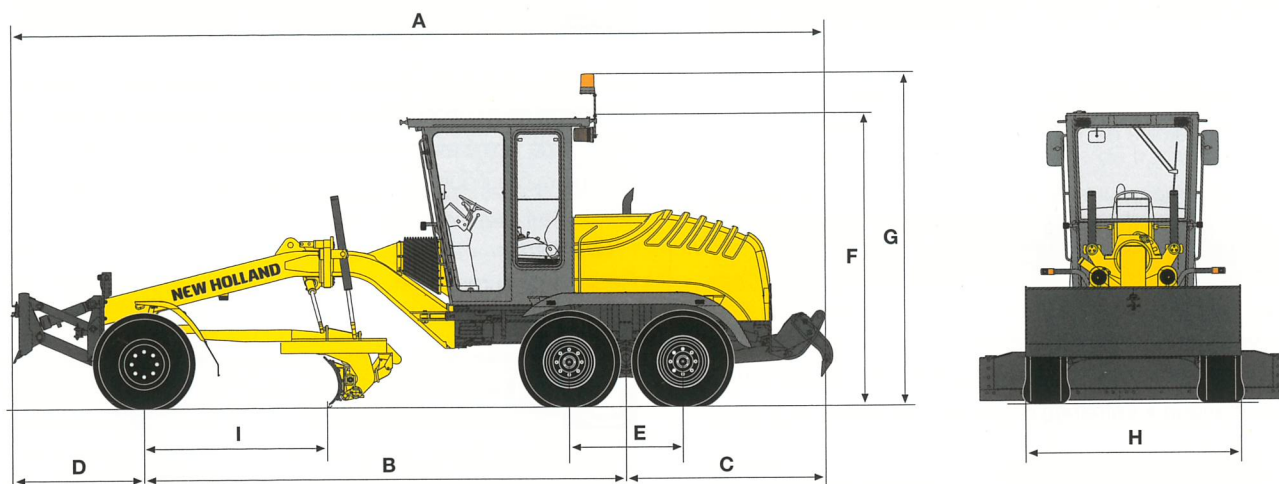

MOTOR EQUIPPED WITH:		F106.6	F106.6A	F156.6	F156.6A
Counterweights front and rear	kg	11030	11330	14600	15000
Front blade and rear counterweights	kg	11130	11430	14770	15170
Front blade and rear digging teeth	kg	11330	11630	15040	15440
Front blade and rear digging teeth	kg	11430	11730	15200	15600
Full equipment	kg	11880	12180	15800	16200

HYDRAULIC CONTROLLED RECLAIMING BLADE:		F106.6 F106.6A	F156.6 F156.6A
Blade width	mm	2350	2450
Blade height	mm	765	870
Depth of excavation	mm	136	174
Max ground clearance	mm	509	547

F106.6-F106.6A EQUIPPED WITH:		CONTERPOIDS AVANT ET ARRIERE	LAME AVANT ET CONTERPOIDS ARRIERE	CONTERPOIDS AVANT ET DENTS D'ARRACHAGE ARRIERE	LAME AVANT ET DENTS D'ARRACHAGE ARRIERE
<b>A</b> Total length	mm	7610	8284	8179	8853
<b>B</b> Wheelbase	mm	5243	5243	5243	5243
<b>C</b> Rear attachment tip	mm	1605	1605	2174	2174
<b>D</b> Front attachment tip	mm	762	1436	762	1436
<b>E</b> Tandem base	mm	1241	1241	1241	1241
<b>F</b> Cab height	mm	3184	3184	3184	3184
<b>G</b> Max engine height	mm	3626	3626	3626	3626
<b>H</b> Tire width	mm	2350	2350	2350	2350
<b>I</b> Blade base	mm	1981	1981	1981	1981

HYDRAULIC CONTROLLED REAR RIPPER FOR SEVERE APPLICATIONS:		F106.6 F106.6A	F156.6 F156.6A
Ripper width	mm	2000	2220
Ripper depth	mm	361	361
Number of teeth	n°	3/5	3/5
Teeth spacing	mm	1000/500	1110/555

Les dimensions sont celles d'une niveleuse équipée de pneus 405/70R20.  
La hauteur et la largeur sur pneus de la niveleuse peuvent être différentes avec d'autres pneus.

F156.6-F156.6A EQUIPPED WITH:		CONTERPOIDS AVANT ET ARRIERE	LAME AVANT ET CONTERPOIDS ARRIERE	CONTERPOIDS AVANT ET DENTS D'ARRACHAGE ARRIERE	LAME AVANT ET DENTS D'ARRACHAGE ARRIERE
<b>A</b> Total length	mm	8612	9371	9285	10044
<b>B</b> Wheelbase	mm	6018	6018	6018	6018
<b>C</b> Rear attachment tip	mm	1785	1785	2458	2458
<b>D</b> Front attachment tip	mm	809	1568	809	1568
<b>E</b> Tandem base	mm	1573	1573	1573	1573
<b>F</b> Cab height	mm	3330	3330	3330	3330
<b>G</b> Max engine height	mm	3772	3772	3772	3772
<b>H</b> Tire width	mm	2550	2550	2550	2550
<b>I</b> Blade base	mm	2504	2504	2504	2504

THE REMOVABLE BLADE SCARIFIER CAN BE MOVED IN TWO DIRECTIONS		F106.6 F106.6A	F156.6 F156.6A
Number of teeth	n°	4	6
Ripper width	mm	900	1100
<b>Offset of ripper</b>			
to the left	mm	420	580
to the right	mm	950	1200
Ripper depth	mm	134	78

Les dimensions sont celles d'une niveleuse équipée de pneus 17.5R25EM.  
La hauteur et la largeur sur pneus de la niveleuse peuvent être différentes avec d'autres pneus.

# EQUIPEMENT

## STANDARD

- Accumulateur de frein hydraulique et à double circuit sur les roues tandem
- Ailes avant et arrière
- Angle d'attaque de la lame à réglage hydraulique
- Boîte de vitesses PowerShift™ à 6 rapports de marche avant et 3 rapports de marche arrière, avec convertisseur de couple intégré
- Braquage de la fusée roue avant avec colonne de direction réglable
- Cabine à suspension Rops/Fops montée sur le châssis arrière
- Cabine avec deux portes coulissantes à clef pour un accès des deux côtés, petites fenêtres avant ouvrables, vitres de sécurité teintées, pare-soleil avant et arrière Moteur CNH Tier 3A avec gestion électronique et DualPower™
- Chauffage
- Contrepoids avant
- Coupe-batteries
- Couronne de rotation à engrenage interne, sous carter, sans jeu entre dents, à réglage automatique, avec angle de 360°
- Contrepoids arrière
- Démarrage à froid
- Feux
- Frein de stationnement à disque à étrier sur transmission
- Lame en acier fin avec guides arrondis trempés
- Leviers de commande pour un maniement précis et simultané de la lame
- Pont avant oscillant avec réglage hydraulique de l'angle d'inclinaison
- Régulation hydraulique pour talus de 90°
- Système hydraulique de détection de charge avec pompe à débit variable
- Siège à suspension mécanique
- Tandem oscillant avec différentiel automatique NoSpin
- Traction avant hydrostatique avec différentiel hydraulique et EDCV (Electronic Drive Control Volume/à commande électronique)\*

\* Sur les modèles F106.6A & F156.6 uniquement

# OPTIONNEL

- Alarme de recul
- Attelage remorque
- Commande flottante pour la lame
- Dents d'arrachage arrière
- Dents d'arrachage arrière avec dispositif de protection
- Dents d'arrachage sur la lame
- Échappement avec éjecteur
- Feux avant sur la cabine
- Feux arrière sur la cabine
- Huile hydraulique biologique
- Limiteur de couple sur la lame
- Lame avant parallèle
- Phare de rotation
- Pompe de remplissage carburant
- Plaques latérales de la lame à droite et à gauche
- Rallonge pour lame droite
- Siège à suspension pneumatique
- Ventilateur électrique extra dans la cabine

# NEW HOLLAND : LA PUISSANCE D'UNE MARQUE MONDIALE

New Holland est une marque mondiale bénéficiant d'une position-clé dans le secteur des engins de travaux publics. Elle offre une **gamme complète de 13 lignes de produits et de 80 modèles de base** répartis en gammes **Heavy et Compact**. Elle est présente sur tous les principaux marchés, tels que **l'Europe, l'Amérique du Nord et latine, l'Afrique, l'Asie et le Moyen-Orient** avec la même technologie et sous le même logo et la même marque. Elle construit des machines **durables, sûres et productives** conçues pour aider les clients à développer leurs propres activités professionnelles. **Les concessionnaires sont les partenaires de la société.** Ils jouent un rôle important pour soutenir la marque sur leurs territoires grâce à des relations professionnelles intenses avec les clients. New Holland renforce sa position par son **alliance globale avec Kobelco** : un leader mondial dans la technologie des pelles hydrauliques.



CHEZ VOTRE CONCESSIONNAIRE HABITUEL

Les informations contenues dans cette brochure sont fournies seulement à titre indicatif. La société NEW HOLLAND KOBELCO CONSTRUCTION MACHINERY S.p.A. se réserve le droit de modifier, à n'importe quel moment, pour des raisons techniques ou pour tout autre raison nécessaire, les caractéristiques techniques et les performances du matériel présenté. Les illustrations ne montrent pas nécessairement des produits standard. Les dimensions, poids et capacités ainsi que les coefficients de conversion utilisés sont sujets à variations dans les limites des tolérances normalement acceptées dans les processus d'usinage.

Published by NEW HOLLAND KOBELCO CONSTRUCTION MACHINERY S.p.A.  
Printed in Italy - LEADER Firenze - Cod. 73301 441FR - Printed 07/08

Printed on recycled paper  
CoC-FSC 000010 CQ Mixed sources



ELEMENTAL  
CHLORINE  
FREE  
GUARANTEED



BUILT AROUND YOU



[www.newholland.com](http://www.newholland.com)