

BOMAG

COMPACTEURS VIBRANTS MONOCYLINDRE BW 226 DH-4, BW 226 PDH-4

PERFORMANCES

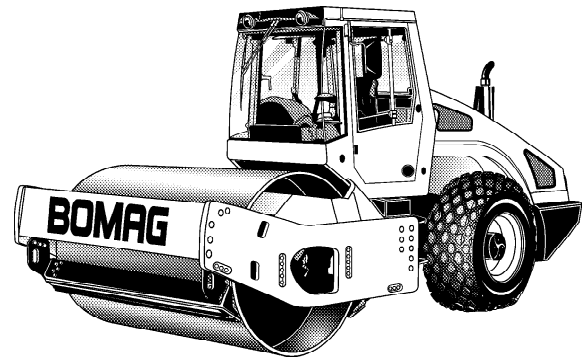

Modèle	Rendement (m3/h)			
	Matière pierreuse	Gravier, sable	Sol mixte	Limon, argile
BW 226 DH-4	1180-2120	880-1750	680-1200	350-700
BW 226 PDH-4	1180-2120	880-1750	680-1200	385-770

Modèle	Epaisseur de la couche compactée (m)			
	Matière pierreuse	Gravier, sable	Sol mixte	Limon, argile
BW 226 DH-4	2,00	1,50	1,00	0,50
BW 226 PDH-4	2,00	1,50	1,00	0,55

BOMAG

CARACTERISTIQUES TECHNIQUES

Volume(s) d'expédition en m3	sans arceau	avec arceau
BW 226 DH-4	36,938	49,337
BW 226 PDH-4	36,938	49,337

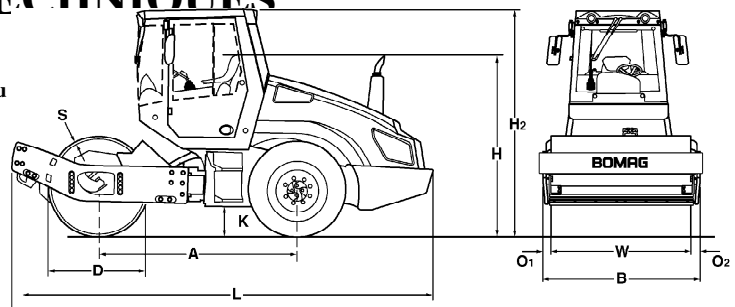

Equipements standards

- Avertissements, informations et indications de service à l'affichage LCD
- Entraînement hydrostatique de la translation et de la vibration
- Anti Slip Control (ASC)
- Direction hydrostatique
- Blocage de l'articulation
- Essieu arrière avec deux freins hydromécaniques
- Blocage du différentiel No-Spin
- Klaxon
- Levier de commande de la translation avec commande de la vibration intégré
- Siège tournant réglable en hauteur et en longueur avec deux accoudoirs
- Raclleur contact (DH:plastique)
- Racleurs à ressorts (PDH:acier)
- Arrêt d'urgence
- Insonorisation
- Système d'alarme marche arrière
- BOMAG ECOMODE

Equipements en option

- * Cabine avec ROPS et ceinture de sécurité
- * Eclairage de travail av/ar
- Arceau ROPS et ceinture de sécurité
- Gyrophare
- Clignotants à l'avant et l'arrière
- Coquilles pieds dameur
- Raclleur contact (DH:acier)
- BOMAG Evib-Meter (BEM)
- TERRAMETER BTM plus
- TERRAMETER BTM prof
- BEM/BCM 05
- TERRAMETER/BCM 05
- Peinture couleur spéciale
- Huile biologique
- Climatiseur
- Toit pare-soleil
- Réglage latéral du siège
- Avertisseurs, indicateurs de service
- Moteur diesel (174 kW)
- Radio
- Install. de ventilation de protection

* Série pour livraison conforme aux normes CE (pour pays de l'Union Euro)

DIMENSIONS EN MM

	A	B	D	H	H2	K	L	O1	O2	S	W
BW 226 DH-4	3355	2440	1700	2300	3072	430	6582	155	155	40	2130
BW 226 PDH-4	3355	2440	1500	2300	3072	430	6582	155	155	35	2130

CARACTERISTIQUES TECHNIQUES

	BOMAG BW 226 DH-4	BOMAG BW 226 PDH-4
Poids		
Poids max. de service	kg 27.000	25.080
Poids de service CECE avec ROPS-cabine	kg 25.210	24.650
Charge sur essieu, bille CECE	kg 17.040	16.640
Charge sur essieu, pneus CECE	kg 8.170	8.010
Charge linéaire statique CECE	kg/cm 80	
Dimensions		
Largeur de compactage	mm 2.130	2.130
Largeur hors-tout (roues)	mm 2.370	2.370
Rayon de braquage intérieur	mm 3.950	3.950
Caracteristiques de marche		
Vitesse (1)	km/h 0- 10,0	0- 10,0
Aptitude max. en pente sans/avec vibr.	% 48/45	50/48
Entraînement		
Fabricant du moteur	Deutz	Deutz
Type	BF6M 2012 C	BF6M 2012 C
Refroidissement	eau	eau
Nombre de cylindres	6	6
Puissance ISO 3046	kW 147	147
Puissance SAE J 1995	hp 197	197
Régime du moteur	min-1 2.300	2.300
Carburant	gasoil	gasoil
Equipement électrique	V 12	12
Translation	hydrost.	hydrost.
Cylindre motorisé	série	série
Cylindres et Pneus		
Nombre de pieds dameurs		150
Surface de contact pieds dameur	cm2 137	137
Hauteur des pieds dameurs	mm 100	100
Dimensions des pneus	23.5 R25	750/65-26DT620
Freins		
Frein de service	hydrost.	hydrost.
Frein de parking	hydroméc.	hydroméc.
Direction		
Système de direction	artic.oscil.	artic.oscil.
Mode de direction	hydrost.	hydrost.
Angle de braquage / d'oscillation +/-	grad 35/12	35/12
Système de vibration		
Entraînement	hydrost.	hydrost.
Fréquence	Hz 26/26	26/26
Amplitude	mm 1,90/1,00	2,00/1,10
Force centrifuge	kN 315/175	315/175
Force centrifuge	t 32,1/17,9	32,1/17,9
Capacités		
Carburant	l 340	340

Sous réserve de modifications techniques. Les machines peuvent être illustrées avec des options.



BOMAG
Hellerwald
D-56154 Boppard
B.P. 5162
D-56149 Boppard
Tél. (0)6742 - 1000
Fax (0)6742 - 3090

BOMAG