

BOMAG

COMPACTEURS VIBRANTS MONOCYLINDRE BW 216 D-4, BW 216 DH-4, BW 216 PDH-4

PERFORMANCES

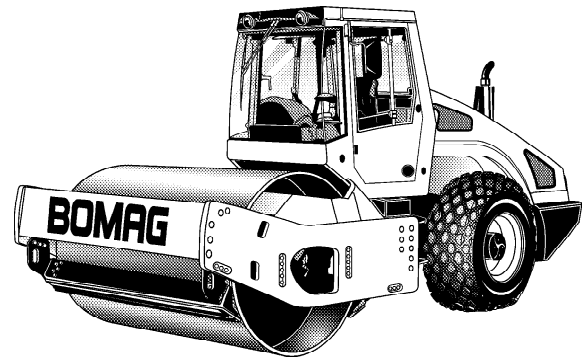

Modèle	Rendement (m ³ /h)			
	Matière pierreuse	Gravier, sable	Sol mixte	Limon, argile
BW 216 D-4	650-1200	450-920	340-680	210-420
BW 216 DH-4	700-1400	480-960	360-720	210-420
BW 216 PDH-4	700-1400	480-960	360-720	250-500

Modèle	Epaisseur de la couche compactée (m)			
	Matière pierreuse	Gravier, sable	Sol mixte	Limon, argile
BW 216 D-4	1,10	0,75	0,55	0,30
BW 216 DH-4	1,20	0,80	0,60	0,30
BW 216 PDH-4	1,20	0,80	0,60	0,35

BOMAG

Caracteristiques Techniques

Volume(s) d'expédition en m3	sans arceau	avec arceau
BW 216 D-4	31,966	41,860
BW 216 DH-4	31,966	41,860
BW 216 PDH-4	31,966	41,860

Equipements standards

- Avertissements, informations et indications de service par instruments ron
- Avertissements, informations et indications de service à l'affichage LCD
- Entraînement hydrostatique de la translation et de la vibration
- Anti Slip Control (ASC) (DH/PDH)
- Direction hydrostatique
- Blocage de l'articulation
- Essieu arrière avec deux freins hydromécaniques
- Blocage du différentiel No-Spin
- Klaxon
- Levier de commande de la translation avec commande de la vibration intégré
- Siège tournant réglable en hauteur et en longueur avec deux accoudoirs
- Racleurs à ressorts (D/DH, plastique)
- Racleurs à ressorts (PDH, acier)
- Oeilletons de dépannage AV/AR
- Arrêt d'urgence
- Insonorisation
- Système d'alarme marche arrière

Equipements en option

- * Cabine avec ROPS et ceinture de securite
- * Eclairage de travail av/ar
- Arceau ROPS/FOPS avec ceinture de sécurité
- Tableau de bord fermant à clé
- Gyrophare
- Clignotants à l'avant et l'arrière
- Bille à pieds dameurs (D/DH)
- Coquilles pieds dameur (D/DH)
- Racleur contact (D/DH, acier)
- BOMAG Evib-Meter (BEM)
- TERRAMETER BTMplus
- TERRAMETER BTMprof
- BEM/BCM05
- TERRAMETER/BCM05
- Peinture couleur spéciale
- Huile biologique
- Climatiseur
- Lest avant (930kg)
- Toit pare-soleil
- Réglage latéral du siège (DH/PDH)
- Avertisseurs, indicateurs de service

* Série pour livraison conforme aux normes CE (pour pays de l'Union Euro

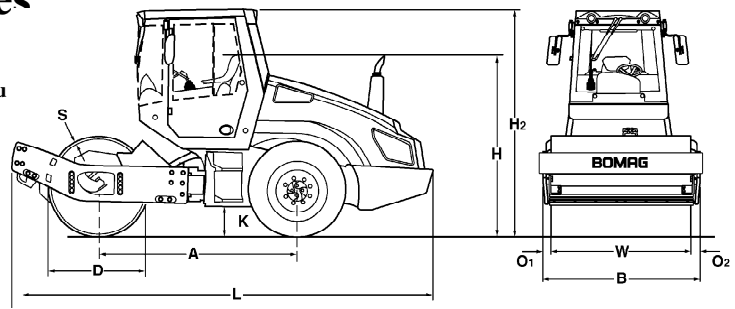

Dimensions en mm

	A	B	D	H	H2	K	L	O1	O2	S	W
BW 216 D-4	3110	2300	1500	2268	2970	490	6128	85	85	35	2130
BW 216 DH-4	3110	2300	1500	2268	2970	490	6128	85	85	35	2130
BW 216 PDH-4	3110	2300	1480	2268	2970	490	6128	85	85	25	2130

Caracteristiques Techniques

	BOMAG BW 216 D-4	BOMAG BW 216 DH-4	BOMAG BW 216 PDH-4
Poids			
Poids max. de service	17.950	18.800	17.950
Poids de service CECE avec ROPS-cabine	15.700	16.550	16.950
Charge sur essieu, bille CECE	10.400	11.150	11.550
Charge sur essieu, pneus CECE	5.300	5.400	5.400
Charge linéaire statique CECE	48,8	52,3	
Dimensions			
Largeur de compactage	2.130	2.130	2.130
Rayon de braquage intérieur	3.880	3.880	3.880
Caracteristiques de marche			
Vitesse (1)	0- 3,5	0- 13,0	0- 13,0
Vitesse (2)	0- 4,2		
Vitesse (3)	0- 6,0		
Vitesse (4)	0- 10,0		
Aptitude max. en pente sans/avec vibr. ... %	48/45	58/55	60/58
Entraînement			
Fabricant du moteur	Deutz	Deutz	Deutz
Type	BF4M 1013 EC	BF6M 2012 C	BF6M 2012 C
Refroidissement	eau	eau	eau
Nombre de cylindres	4	6	6
Puissance ISO 3046	114	147	147
Puissance SAE J 1995	153	197	197
Régime du moteur	2.200	2.300	2.300
Carburant	gasoil	gasoil	gasoil
Equipement électrique	12	12	12
Translation	hydrost. série	hydrost. série	hydrost. série
Cylindre motorisé			
Cylindres et Pneus			
Nombre de pieds dameurs			150
Surface de contact pieds dameur			137
Hauteur des pieds dameurs			100
Dimensions des pneus	23.1/18-26/12PR	23.1/18-26/12PR	23.1/18-26/10PR
Freins			
Frein de service	hydrost.	hydrost.	hydrost.
Frein de parking	hydroméc.	hydroméc.	hydroméc.
Direction			
Système de direction	artic. oscil.	artic. oscil.	artic. oscil.
Mode de direction	hydrost.	hydrost.	hydrost.
Angle de braquage / d'oscillation +/-	35/12	35/12	35/12
Système de vibration			
Entraînement	hydrost.	hydrost.	hydrost.
Fréquence (1)	31	31- 36	31- 36
Fréquence (2)	36		
Amplitude	1,80/0,90	2,00/0,90	1,84/0,90
Force centrifuge	294/198	294/198	294/198
Force centrifuge	30 / 20,2	30 / 20,2	30 / 20,2
Capacités			
Carburant	1 340	340	340

Sous réserve de modifications techniques. Les machines peuvent être illustrées avec des options.

BOMAG
Hellerwald
D-56154 Boppard
B.P. 5162
D-56149 Boppard
Tél. (0)6742 - 1000
Fax (0)6742 - 3090

BOMAG